

# User Manual (*English*)

## FreeStyl 2 Digital Long Range Cordless Phone



### Table of Contents

Safety Instructions .....	4
General Safety Instructions.....	4
Product Safety Instructions.....	4
Battery Safety Instructions .....	6
Regulatory Information.....	7
Equipment Checklist .....	10
Handset Illustration.....	11
Handset Features .....	13
Basic Handset Features .....	13
Additional Handset Features .....	15
Base Illustration .....	21
Base Features.....	21
Base Features.....	22
Basic Base Station Features .....	22
Charger Illustration .....	23
Charger Features.....	24
Getting Started.....	25
Base Station Installation .....	25
Handset and Charger Installation .....	26
Basic Operations .....	27
Operation Modes.....	27
A. Base Operation Modes .....	27
B. Handset Operation Modes.....	27
Making a Telephone Call.....	29
Making an 2-Way/ Intercom Call .....	29
Making a Broadcast.....	30
A. Handset to Handset Calls.....	30
Redial.....	31
Receiving a Telephone Call .....	31
Receiving an Intercom Call.....	32
Ending a Call.....	33
Adjusting Handset Receiver (Earpiece) Voice Volume .....	33

Adjusting Handset Speakerphone Voice Volume .....	33
Placing a Call On Hold .....	33
Mute.....	34
Do Not Disturb (Silent Ring).....	34
Key Guard.....	34
Battery Recharge and Replacement .....	35
Advanced Operations.....	36
Handset Registration.....	36
Handset Group Subscription.....	37
Call Transfer .....	38
Phonebook Operations .....	39
Call Barring.....	43
Programmable Feature Call .....	45
Caller ID.....	47
Visual Message Waiting Indicator (VMWI) .....	48
Adjust Handset Microphone Gain (sensitivity).....	49
Adjust Headset Ring.....	49
Baby Monitor .....	49
Index.....	57
Technical Specifications .....	61

## Safety Instructions

**Caution:** *Your wireless telephone gives you freedom and flexibility to stay in touch while you move around. However, when using your phone equipment, safety instructions should be followed to avoid the risks of fire, electric shock, injury to person, and damage to property.*

### General Safety Instructions

1. When using your wireless phone, ensure your safety and the safety of others:
  - a. Always watch where you are walking and standing.
  - b. Don't let a phone call distract you from working safely.
  - c. If power goes out, it won't work, so back-up power is recommended.
2. In an emergency:
  - a. If an emergency occurs, dial the emergency phone number. Remember: if you are in an area where your phone does not have a clear signal from the base, it is highly probable that the call may not go through. Locate the nearest landline telephone or other communications device to call for help.
  - b. Emergency calls may not automatically provide emergency personnel with your name, phone number or location.
3. Notice to Hearing Aid Users: This phone system is compatible with inductively coupled hearing aids.
4. Notice to Cardiac Pacemaker Users: Preliminary studies done by the US FDA and others have shown that, although interference to the implanted cardiac pacemaker may occur when operating very closely, wireless telephones "do not seem to pose a significant problem for pacemaker wearers." However, until more is known, FDA suggests that people with pacemakers may want to take precautions when using or carrying a wireless telephone to ensure that there is ample distance between the telephone and the pacemaker. Do not carry the handset in a breast pocket. If you have any reason to suspect that interference is taking place, turn off your handset immediately.

### Product Safety Instructions

1. Read and understand all instructions.
2. Follow all warnings and instructions including those marked on the product.

3. Changes or modifications to this product not expressly approved by the manufacturer will void the warranty and the FCC authorization to operate the equipment. Use only manufacturer provided accessories.
4. Do not use the telephone near water. Never spill liquid of any kind on this product.
5. Unplug the product from the wall telephone jack and power outlet before cleaning. Do not use liquid or aerosol cleaners. Use damp cloth for cleaning.
6. Do not place this product on an unstable cart, stand, or table. The product may fall and cause personal injury or damage to the product or other property.
7. Power Outage: In the event of a power outage, your handset charger will not recharge the handset battery, and the base station will not allow you to make an outgoing call or take an incoming call. Both the charger and the base station require electricity for operation. You should have a telephone that does not require electricity available for use during power outage, or have a temporary backup power supply.
8. Slots or openings in the product's housing are provided for ventilation. These openings must not be blocked or covered. Placing the product on a bed, carpeting, or other similar surface may block these openings and should be avoided. This product should never be placed near or over a radiator or heat register, or in a built-in installation unless proper ventilation is provided.
9. Never push objects of any kind into this product through housing slots/openings as they may damage the product, touch dangerous voltage points or short out parts that could result in fire, electric shock, or injury.
10. This product should be operated only from the type of power source indicated on the marking label. If you are not sure of the type of power supply to your home, consult your dealer or local power company.
11. Do not overload wall power outlets and extension cords as this may result in fire or electric shock.
12. To avoid electric shock or burn, do not disassemble this product. Send this product to an authorized service center when service or repair work is required. Opening or removing covers may expose you to dangerous voltages, electrical currents or other risks. Incorrect reassembling of the product may cause electric shock when the product is subsequently used.
13. Avoid using the product during a storm. There may be a risk of electric shock from lightning.
14. Do not place the product where persons can step, trip, or fall on it.
15. Do not place conductive objects over or near the antenna.
16. Do not use the product to report a gas leak while in the vicinity of the leak.

17. Do not install the base station or the handset charger near microwave ovens, radios, TV sets, speakers, or other electrical equipment. These appliances may cause interference to the product or experience interference from the product.
18. Unplug the base station or the charger adaptor from the power outlet and refer to an authorized service center under the following conditions:
  - a. If liquid has been spilled into the product.
  - b. When the power supply cord or plug is damaged or frayed.
  - c. If the product has been exposed to rain or water.
  - d. If the product does not operate normally by following the operating instructions.
  - e. If the product has been dropped or housing has been damaged.
  - f. If the product shows a distinct change in performance.

### **Battery Safety Instructions**

1. Use only manufacturer approved Li-ion rechargeable batteries and charger. Do not use other types of rechargeable batteries or non-rechargeable batteries. The batteries could short-circuit, and the battery enclosure may be damaged causing a hazardous condition.
2. Follow the charging instruction in this manual and instruction labels and markings in the handset and charger compartments.
3. The battery should not be charged in the place where the temperature is less than 0°C or greater than 40°C
4. Battery must be recycled or disposed of properly. Do not dispose the battery in a fire. The cells may explode.
5. Do not dispose of the battery in municipal waste. Check with local codes for disposal instructions.
6. Exercise care in handling the batteries in order not to short-circuit the battery with conductive materials such as rings, bracelets, keys, pocketknife, and coins. The battery or conductive material may overheat and cause burn or fire.
7. Do not expose batteries to rain or water.
8. Do not open or mutilate the battery. Released electrolyte is corrosive and may cause injury to eyes or skin. The electrolyte may be toxic if swallowed.
9. During charging, the battery heats up. This is normal and is not dangerous.

## Regulatory Information

### FreeStyl 2

FCC ID : U2M-FS2

IC : 3616C-FS2

This device complies with Part 15 of the FCC Rules. Operation is subject to the following two conditions:

- 1) this device may not cause harmful interference, and
- 2) this device must accept any interference received, including interference that may cause undesired operation.

### Base Station

#### Federal Communication Commission Interference Statement

This equipment has been tested and found to comply with the limits for a Class B digital device, pursuant to Part 15 of the FCC Rules. These limits are designed to provide reasonable protection against harmful interference in a residential installation. This equipment generates radio frequency energy and, if not installed and used in accordance with the instructions, may cause harmful interference to radio communications. However, there is no guarantee that interference will not occur in a particular installation. If this equipment does cause harmful interference to radio or television reception, which can be determined by turning the equipment off and on, the user is encouraged to try to correct the interference by one of the following measures:

- Reorient or relocate the receiving antenna.
- Increase the separation between the equipment and receiver.
- Connect the equipment into an outlet on a circuit different from that to which the receiver is connected.
- Consult the dealer or an experienced radio/TV technician for help.

FCC Caution: Any changes or modifications not expressly approved by the party responsible for compliance could void the user's authority to operate this equipment.

This device complies with Part 15 of the FCC Rules. Operation is subject to the following two conditions: (1) This device may not cause harmful interference, and (2) this device must accept any interference received, including interference that may cause undesired operation.

### IMPORTANT NOTE:

#### FCC Radiation Exposure Statement:

This equipment complies with FCC radiation exposure limits set forth for an uncontrolled environment. This equipment should be installed and operated with minimum distance 20cm between the radiator & your body.

This transmitter must not be co-located or operating in conjunction with any other antenna or transmitter.

#### Industry Canada statement:

This device complies with RSS-210 of the Industry Canada Rules. Operation is subject to the following two conditions:

(1) This device may not cause harmful interference, and (2) this device must accept any interference received, including interference that may cause undesired operation.

### IMPORTANT NOTE:

#### Radiation Exposure Statement:

This equipment complies with IC radiation exposure limits set forth for an uncontrolled environment. This equipment should be installed and operated with minimum distance 20cm between the radiator & your body.

This device has been designed to operate with an antenna having a maximum gain of 2 dBi. Antenna having a higher gain is strictly prohibited per regulations of Industry Canada. The required antenna impedance is 50 ohms.

### Portable Handset

#### Federal Communication Commission Interference Statement

This equipment has been tested and found to comply with the limits for a Class B digital device, pursuant to Part 15 of the FCC Rules. These limits are designed to provide reasonable protection against harmful interference in a residential installation. This equipment generates, uses, and can radiate radio frequency energy and, if not installed and used in accordance with the instructions, may cause harmful interference to radio communications. However, there is no guarantee that interference will not occur in a particular installation. If this equipment does cause harmful interference to radio or television reception, which can be determined by turning the equipment off and on, the user is encouraged to try to correct the interference by one of the following measures:

- Reorient or relocate the receiving antenna.
- Increase the separation between the equipment and receiver.

- Connect the equipment into an outlet on a circuit different from that to which the receiver is connected.
- Consult the dealer or an experienced radio/TV technician for help.

FCC Caution: Any changes or modifications not expressly approved by the party responsible for compliance could void the user's authority to operate this equipment.

This device complies with Part 15 of the FCC Rules. Operation is subject to the following two conditions: (1) This device may not cause harmful interference, and (2) this device must accept any interference received, including interference that may cause undesired operation.

**IMPORTANT NOTE:**

**Radiation Exposure Statement:**

This equipment complies with FCC radiation exposure limits set forth for an uncontrolled environment. End users must follow the specific operating instructions for satisfying RF exposure compliance. To maintain compliance with FCC RF exposure compliance requirements, please follow operation instruction as documented in this manual.

This transmitter must not be co-located or operating in conjunction with any other antenna or transmitter.

**Industry Canada statement:**

This device complies with RSS-210 of the Industry Canada Rules. Operation is subject to the following two conditions: (1) This device may not cause harmful interference, and (2) this device must accept any interference received, including interference that may cause undesired operation.

**IMPORTANT NOTE:**

**Radiation Exposure Statement:**

This equipment complies with IC radiation exposure limits set forth for an uncontrolled environment. End users must follow the specific operating instructions for satisfying RF exposure compliance. To maintain compliance with IC RF exposure compliance requirements, please follow operation instruction as documented in this manual.

This device has been designed to operate with an antenna having a maximum gain of **2dBi**. Antenna having a higher gain is strictly prohibited per regulations of Industry Canada. The required antenna impedance is 50 ohms.

**Equipment Checklist**

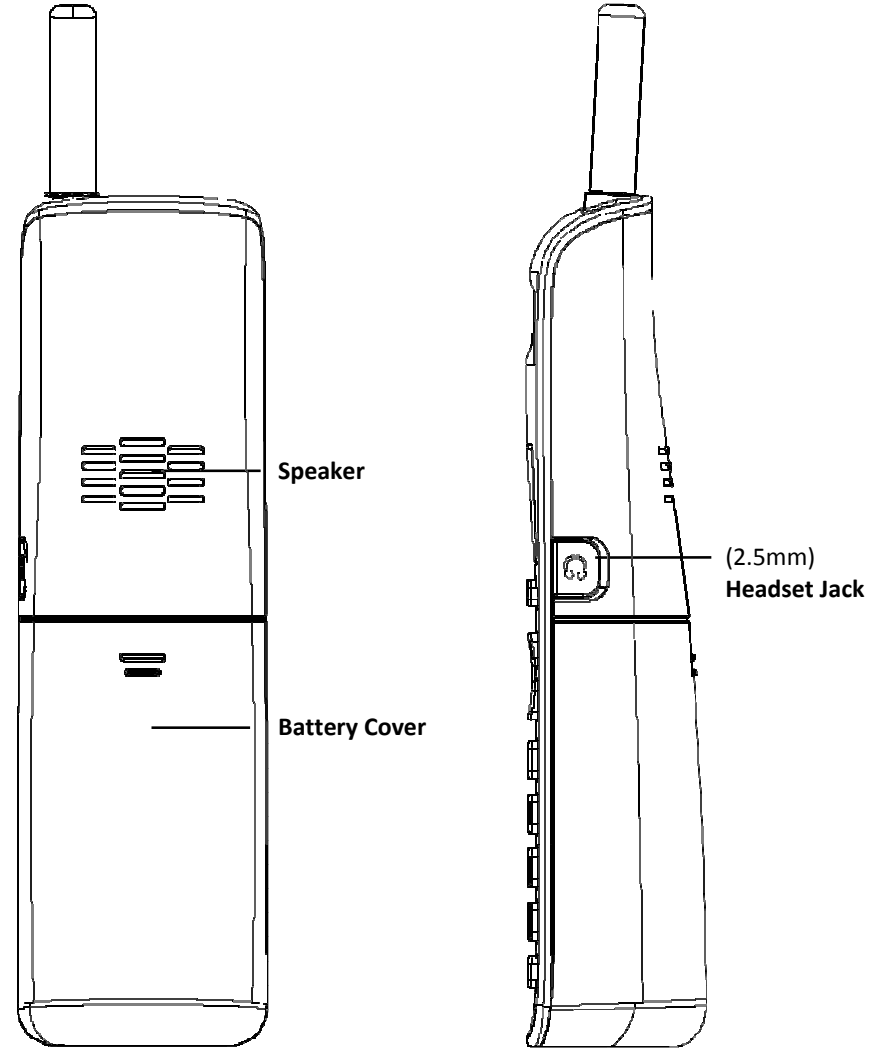
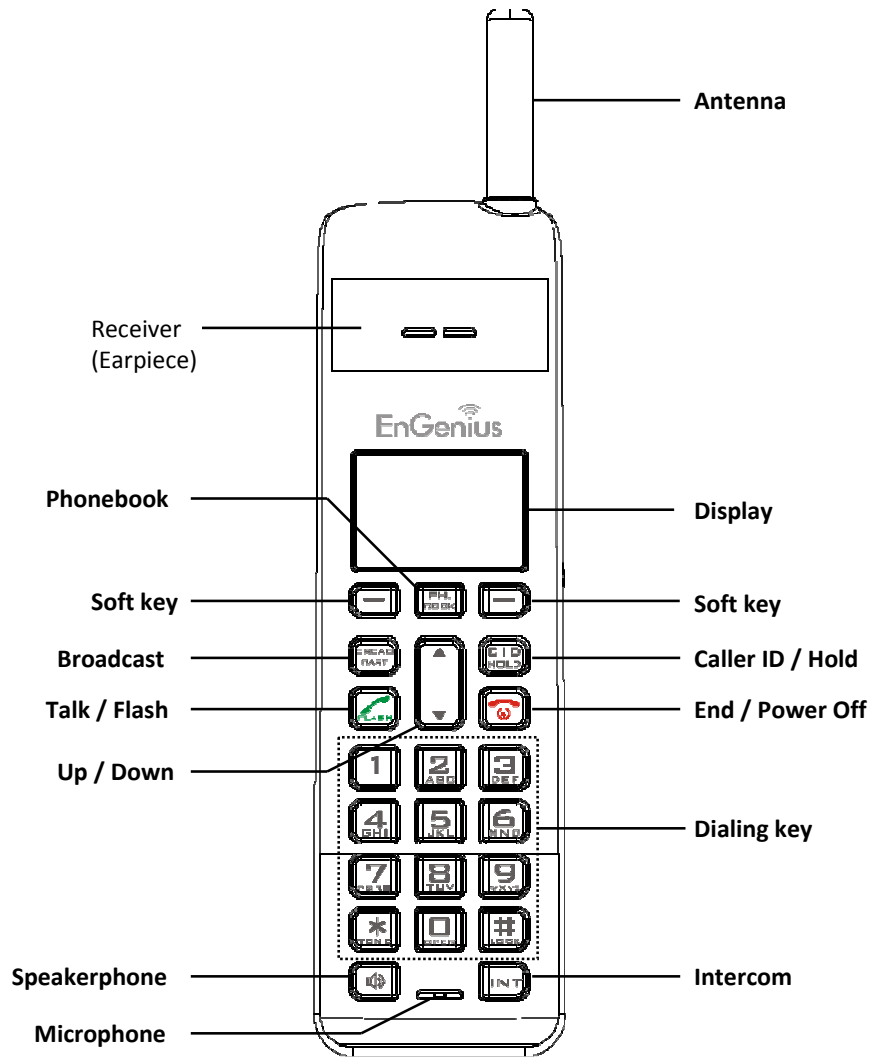

1. In a Base + Handset package, please find the following components:
  - a. Base Station x 1 (antenna installed)
  - b. Base AC/DC Adaptor x 1
  - c. Handset x 1 (antenna installed)
  - d. Desktop Charger x 1
  - e. Charger AC/DC Adaptor x 1
  - f. 1100mA Li-ion Battery Pack x 1
  - g. Telephone Cord x 1
  - h. CD (User's Manual), Quick Guide
  - i. Belt clip x 1
  
2. In a Handset package, please find the following components:
  - a. Handset x 1 (antenna installed)
  - b. 1100mA Li-ion Battery Pack x 1
  - c. Desktop Charger x 1
  - d. Charger AC/DC Adaptor x 1
  - e. Quick Guide
  - f. Belt clip x 1
  
3. Optional Accessories
  - a. Outdoor External Antenna Kit for Base Station (including antenna and cable)
  - b. Indoor External Antenna Kit for Base Station (including antenna and cable)
  - c. Lightning Protection Kit
  - d. High-gain handset antenna (Long antenna)
  - e. Headset
  - f. Antenna Splitter

# Handset Illustration



## Handset Features

### Basic Handset Features



1. 4-line LCD (Liquid Crystal Display)
  - a. The LCD display has LED (Light Emitting Diode) for backlighting.
  - b. The 1<sup>st</sup> line of LCD consists of icons.
  - c. Icons explanation from left to right
    - (1) **RSSI level** (Receive Signal Strength Indicator)  
 During a call, the number of bars is proportional to the radio signal strength received.
    - (2) **Link mode**
      - (2.1) **Call in-progress** (ON/OFF-Hook)  
 The phone symbol indicates the phone line is active when making incoming or outgoing call.
      - (2.2) **Intercom in-progress**  
 Indicates if Intercom mode is active  
 Indicate the Handset ID which is making intercom with.
    - (3) **Speech mode**
      - (3.1) **Speaker Indicator**  
 Indicate if the speaker is active
      - (3.2) **Headset mode**
    - (4) **Sound and Indication**
      - (4.1) **Enable ringer**
      - (4.2) **Disable ringer**
      - (4.3) **Ringer and vibrate mode**
      - (4.4) **Vibrate mode**
      - (4.5) **Message waiting indicator**
    - (5) **Disable PA**  
 Indicate if the incoming broadcast is disabled.
    - (6) **Two-Digit Handset ID**  
**11** Displays the 2-digit Handset ID of own.
    - (7) **Battery Strength**  
 Number of bars is proportional to the amount of battery time remaining.
  - d. The 2<sup>nd</sup> and 3<sup>rd</sup> lines of the LCD, maximum 16 characters each, display status, message, menu selections, or user-editable alphanumerical characters.
  - e. The last line displays the left and right soft keys.











2. Ringer
  - a. Rings to an incoming call and intercom call.
  - b. Distinctive alert sounds indicating various events:
    - (1) Single beep: successful key entry.
    - (2) Double beep: indicates power on/off.
    - (3) Triple beep: failed operation.
    - (4) Periodic 1-Long-2-Short beep (every 1 minute): low battery warning \ out of range or call on hold

Re: No any beep for invalid key entry.
3. TALK/FLASH 
  - a. Places or answers a telephone or intercom call
  - b. Sends a Flash signal to phone line to retrieve a dial tone after the call ends, or to perform the call waiting feature provided by local phone companies during a call. See page 18 for more information.

Re: Default flash time is 600ms.
4. SPEAKERPHONE 

Press the key to enable/disable the speakerphone during incoming, outgoing or intercom call.
5. 2-WAY INTERCOM 
  - a. Places an intercom call to another handset, a group handset (group paging) or all registered handsets.
  - b. Intercom calls are digital, full duplex, and are conducted without the assistance from the base station.
6. BROADCAST 
  - a. Half duplex broadcasting to handsets for immediate announcement
  - b. Half duplex broadcasting to base stations

Re : Press the  key on the left top corner of handset to activate the broadcast function.
7. Left/Right Soft Keys  
  - a. Make menu selection.
8. Up  /Down  Scrolling Keys
  - a. Scroll through records and menu selections.

- b. Adjust receiver voice volume when in the Talk mode.
  - c. Press  to adjust ringer volume when in the Standby mode.
  - d. Press  to enter phonebook when in the Standby mode.
9. END; On/Off Key ()
- a. Ends a call.
  - b. Leaves current menu operation, up one level.
  - c. Press for 3 seconds to turn off the handset.
10. CALLER ID Key ()
- a. Review caller ID list.
  - b. Including received and missed caller ID.

### Additional Handset Features

1. Multiple handsets registration
  - a. Up to 9 handsets can be registered to a base station
  - b. ID 11-19: individual Handset IDs.
  - c. ID 91-99: Group IDs. Handsets can “subscribe” from the handset menu to group(s) and be paged when an intercom caller enters a Group ID.
2. Ringer Vibrator
  - a. Two options for Line (incoming call) ringing & Intercom ringing.
  - b. Six-level ringer volume selections (Off/Low/Medium/High/Vibrate/ Vibrate & High) for each option.
  - c. Eight ringer type selections for each option.
3. Caller ID
 

Displays incoming call phone number and name on the LCD (needs Caller ID service from local telephone company or PBX/Key phone system analog port).
4. Call waiting with caller ID
 

Displays 2<sup>nd</sup> incoming call information on the same phone line when 1<sup>st</sup> call is in progress (needs Call Waiting with Caller ID service from local telephone company or PBX/Key phone system analog port).
5. Name tagging with caller ID
 

Match the caller ID with the phone book entries; once matched, the LCD screen will display the name or nickname instead of pure caller ID info (needs Call Waiting with Caller ID service from local telephone company or PBX/Key phone system analog port).

6. DND (Do Not Disturb, i.e., Silent Ring)
7. Call Logs
  - a. Redial: Stores 10 phone numbers (up to 26 digits each) dialed most recently. Can perform last-number redial on all 10 numbers.
  - b. Received & New Call Log: Total 50 entries (16-digit phone number, 16-character names, and Date/Time stamp), needs Caller ID service from local telephone company.
  - c. Phone numbers and names can be saved into phonebook while in display.
8. Call Barring: Block outgoing calls and incoming calls.
  - a. Outgoing call:
    - a-1. Block the users from dialing long distance calls or international calls
    - a-2. Up to 5 digits of each call barring setting; up to 5 entries allowed.
  - b. Incoming call:
    - b-1. PA On/Off: Enable or disable the broadcast from other handsets or base station. When PA is Off, the handset can't receive broadcast from base station or other registered handsets, but it can broadcast to base station or other registered handsets.
    - b-2. Line On/Off: Enable or disable the capability to receive incoming call from telephone line. When Line is Off, the handset can't receive incoming call from telephone line, but it can still make outgoing call.
    - b-3. Int. On/Off: Enable or disable the intercom from other handsets or base station. When Int. is Off, the handset can't receive intercom from base station or other registered handsets, but it can intercom to base station or other registered handsets.
  - c. This changing requires to entering the “Call Settings” (**MENU**-4-3).  
[Note] You need to key in the accurate user ID and password to perform this feature. The default password is 0000.
9. Any Key Answer (except  and **SILENT** Soft Key)
10. Key-guard
  - a. When the keyguard is selected, all keys will be locked. Press **UNLOCK** (Left) soft key followed by \* to release it.
  - b. The keyguard will be automatically enabled once returning back to idle mode for 15 seconds.

11. Dialing Prefix
  - a. Up to 14 digits, including pause(s), one access code can be pre-programmed to be added automatically in front of the dialed number when dialing from call logs, phonebook, and dial-and-send dialing. See page 51 for more details.
12. Call Hold
  - a. Places call on hold.
13. Mute
  - a. Press **MUTE** (Left) soft key during talk, the handset microphone will be muted.  
Press **UNMUTE** (Left) soft key to release it.
14. Phonebook
  - a. 50 entries, each stores a phone number or handset ID (up to 26 digits) and name (up to 16 characters)
  - b. Alphabetically sorted display and search by letter.
  - c. Dial from display.
  - d. During the stand-by mode, you can enter the phone book by pressing  scrolling key.
  - e. Phone book transfer via air
    - i. Transfer specific phonebook to one handset or all registered handsets.
    - ii. Transfer all phonebooks to one handset or all registered handsets.
15. Key tone
  - a. Four-level key tone volume selections (Off/Low/Medium/High).
  - b. Four key tone type selections.
16. Call Timers
  - a. Display call time duration for current call during and immediately after the call.
17. Programmable Feature Call
  - a. Allows user to pre-program the most frequently used Feature code into FREESTYL 2.
  - b. Up to 10 entries can be saved.
  - c. Once the feature code is programmed, you can quickly perform those functions during the active call by pressing **OPTION** soft key.
18. Menu Display
  - a. To avoid making errors, in the "Call Settings" (**MENU-4**), "Phone Settings" (**MENU-5**) and "Base Settings" (**MENU-6**), these settings can be hidden.
    - b. Handset password is required before enter Menu Display (**MENU-8**), the default handset password is 0000.
    - c. When disabling the settings, these setting will no longer be displayed, unless enabled by entering the Menu Display again.
19. PA On/Off
  - a. Enable or disable the broadcast function.
  - b. When PA is Off, the handset can't receive broadcast from base station or other registered handsets; But it can broadcast to base station or other registered handsets.
20. Group Setting
  - a. Allow handset to subscribe to one or several groups.  
Re: Up to 9 groups (91~99) can be subscribed.
21. Custom Name
  - a. Allow changing the "FREESTYL 2" screen to the desired wording or info, such as the user's name.  
Re: Up to 32 characters can be entered.
22. Change Pwd
  - a. Allow changing the handset password which requires entering in Call Barring (**MENU-4-3**) and Menu Display (**MENU-8**).  
Re: Default is 0000.
23. Adjusting DTMF Duration
  - a. From **MENU-6-1** to select variable duration of DTMF tone.
  - b. Default is 100ms.
  - c. When entering the Base Settings, PIN is required. Default is 0000.

**Re: First verify the line or PBX port is not the issue by testing with another known good analog telephone. Change this setting only when you have verified that indeed DTMF digits are not being recognized by the PBX/Key system. Also, check into adjusting parameters in the PBX as this may prove more successful in getting DTMF digits to be recognized.**
24. Changing the flash time
  - a. From **MENU-6-2** to select flash key timing
  - b. 9-level (100 ms - 900 ms) timing selections, default= 600 ms.
  - c. The default value (600 ms) works in most areas. Change only when you are certain of the new value would work.

- d. When entering the Base Settings, PIN is required. Default is 0000.  
**Re: Do not change this setting unless you have issues with either answering inbound calls, or transferring calls. Many newer IP-PBX's/VOIP Server type phone systems want a shorter flash time of 200ms or 300ms.**
25. Assign next handset ID for new handset
- Using registered handset from **MENU-6** -<enter the password> -3, to assign a next handset ID to a new handset.
  - If do not assign the next handset ID, the system will automatically assign a handset ID to a new handset.
  - When entering the Base Settings, PIN is required. Default is 0000.  
**Re: Handset ID range is 11-19, if all ID's are taken you will need to reset the base to start the ID numbering over again. See page 22 for resetting the base.**
26. Clear Handset
- Using a registered handset, press **MENU-6**-<then enter the password> -4 to remove the other registered handset. (Use this if you are unable to deregister a handset from the system (a damaged handset for example)
  - Once removing the other registered handset, you will be able to register a new handset with that ID.
  - When entering the Base Settings, PIN is required. Default is 0000.
27. Change the PIN
- To change the base PIN, you will need to go to "Base Settings" (**MENU-6-5**).
- Use a registered handset to change PIN from **MENU-6-5**.
  - When entering the Base Settings, PIN is required. Default is 0000.
28. Auto Hang Up feature
- Use a registered handset, press **MENU-6**-<then enter the password> -6 to turn on/off the auto hang up feature. Default password is 0000.  
The default of auto hang up is OFF.
  - When enabling the auto-hang up feature, the handset will automatically hang up the call when the far-end hangs up the call.  
**Note: Use this feature with caution. The phone will end the call if a line-reversal signal (momentary open signal) is detected. Sometimes this signal is detected erroneously. If this happens often, you may need to keep this feature turned off.**
29. Set Time
- The set time function allows user to set date/time to support the DTMF caller ID (DTMF caller ID doesn't attach date/time when receiving from PSTN, using this setting, user is able to review the date/time when the caller ID received).
- Enter **MENU-6** to set Base Settings.
  - Enter "7" to enter Set Time.
  - Enter 4 digits for MM/DD(Month/Day), then enter 4 digits for hr:mm (Hour : Minute)
  - Press **SAVE** (left soft key) to finish the setting.
30. Mic Gain
- Allow(s) changing the handset microphone gain based on the handset in different environment(s) - Quiet, Normal and Noisy environment.  
This requires entering the "Phone Settings" (**MENU-5-1**).
31. Headset Ring
- Allow changing the ringer emitted either from handset speaker or receiver of headset.  
This requires entering the "Phone Settings" (**MENU-5-9**).
32. Baby Monitor
- This setting will change the handset to act as a baby monitor via an intercom call.  
When setting Baby Monitor ON, this dedicated handset will not answer any incoming calls except the 2-way intercom.  
This requires entering the "Call Settings" (**MENU-4-5**).

## Base Illustration

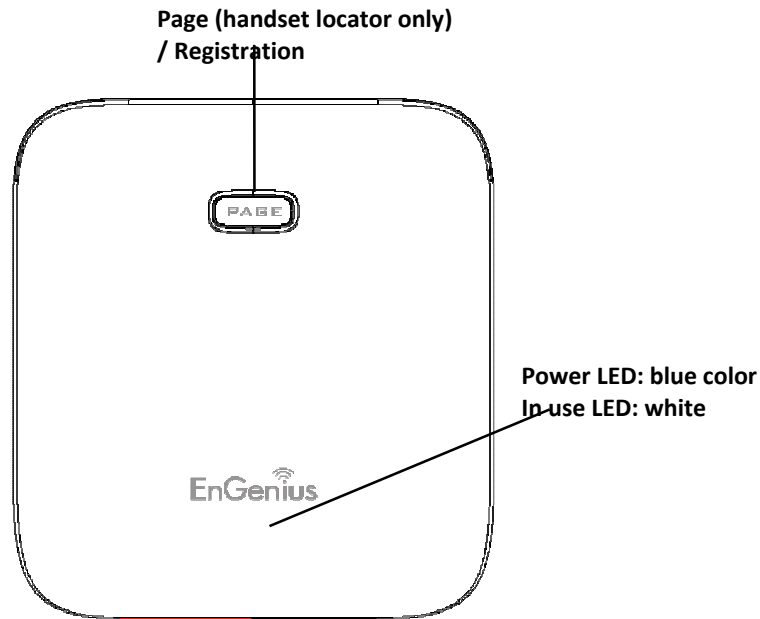

## Base unit Diagram

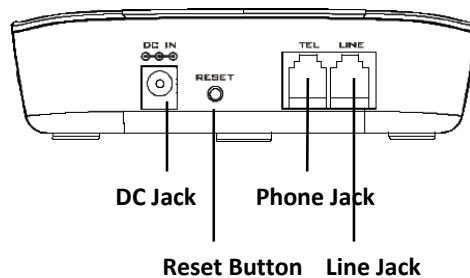

## Base Features

### Basic Base Station Features

1. Antenna
  - a. The antenna port has a **reversed thread connector**; to remove antenna or cable, turn counterclockwise; to install, turn clockwise. Improper installation may damage the connector.
  - b. When using an outdoor antenna, locate the antenna (not the base station itself) as high as possible for a clear transmission path.
2. LED
  - a. Power (blue color): indicates base station has power.
  - b. In-Use (white color): indicates an active telephone line.
3. RESET Button
  - a. Restores base station to factory settings
  - b. Reset button is intended to prevent accidental system reset.
  - c. All handsets (including administrator) need to be re-registered after a base station reset.
4. Page Button (Locate handset)

To find a misplaced handset; press "PAGE" and all registered handsets will beep for 30 seconds.  
Press "PAGE" again or any key on handset to stop.  
Re: "PAGE" is for locating handset only, not able to make intercom with handset.
5. Registration Button (PAGE)

Enters registration mode along with handset, assigns handset ID (11-19).
6. Line Jack  
Standard RJ-11C/CA-11A connector to plug in the telephone line
7. Telephone Jack  
Another RJ-11C to plug in the optional answering machine
8. DC In: to plug in the power adaptor

## Charger Illustration

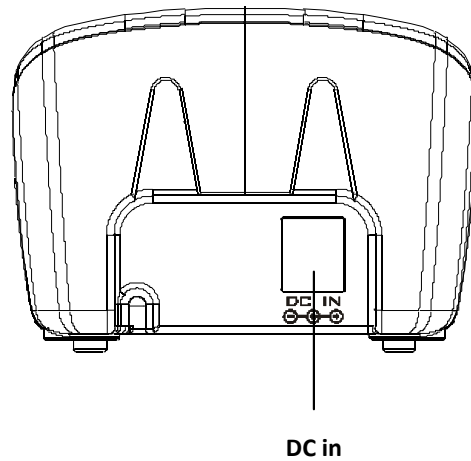
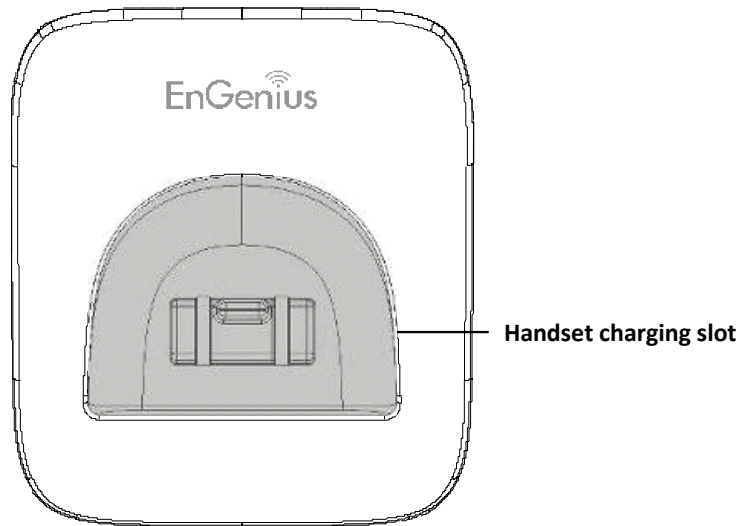

## Charger Features

1. DC In  
Connects to Charger AC Adaptor.
2. Handset Charging Slot
  - a. Charge handset battery when handset is placed in cradle.
  - b. Refer to the handset LCD for charging status
    - (1) Charging: battery status bar is running and the LCD screen will show : "Charging".
    - (2) Fully Charged: battery status bar stands still and the LCD screen will display "Charge Complete"
    - (3) Charge Fail: If there are any errors during charging mode, the LCD screen will display "Charge Fail"
3. It is impossible to overcharge the battery using this charger.
4. The adaptor for the charging station can be used as travel charger as well. However, you can't turn off the power while you charge the handset via travel charger. A warning message "Unplug Travel Charger then OFF" will be shown on the LCD.

### Notes:

1. Fully charge battery packs before first use.
2. Handset will "power on" automatically when placed in the charging slot.
3. However if you fully drain the battery, it will take around one minute for the handset to auto power on.

## Getting Started

### Base Station Installation

#### There are three possible base station setups:

- Base station alone
- Base station plus telephone answering device
- Base station plus standard telephone

For best performance, maintain at least a distance of 1 meter (about 3 feet) between the base station and other electronic devices (e.g., TV, computer, stereo, fax machine, answer machine, cordless phone, etc.)

1. Install base station antenna.

The base station's antenna port has a **Reversed-thread connector**; to install antenna or cable, turn clockwise; to remove, turn counter-clockwise. Improper installation may damage the connector.

2. Plug the transformer end of the base station AC/DC adaptor into a standard AC electrical power outlet, plug the other end into the "DC In" jack on the back of the base station.

a. The base adaptor's DC plug is same dimension as the charger's DC plug. The charger adaptor's DC plug can fit into the base's DC In jack.

3. Plug phone cord into the "LINE" Jack

4. A standard telephone or answering machine can be plugged into the adjacent jack on the back of the base station marked TEL

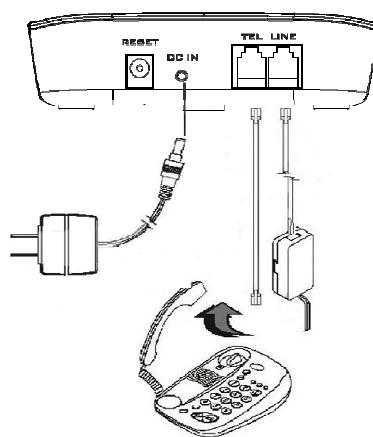

## Handset and Charger Installation

1. Plug the transformer end of the Charger AC/DC adaptor into a standard AC electric power outlet, plug the other end into the "DC In" jack on the back of the Charger.
2. Install battery pack onto the handset.
3. Install handset antenna.
4. Place handset onto the charger slot.
5. Fully charge the battery for three hours before use.
6. The phone system is now ready to perform basic functions such as making and receiving phone calls and intercom calls. No base station or handset programming is needed for basic operations.

#### Note:

1. Handset(s) packaged along with a Base Station are pre-registered at the factory. If you have a new handset, you will need to register the handset with the base station in order to be recognized as a member handset by the base(s) and by other handsets. See Handset Registration.
2. Fully charge battery packs before the first usage.

## Basic Operations

### Operation Modes

Both the base station and handset have levels of operation at which time only certain procedures of functions can be performed.

#### A. Base Operation Modes

1. **STANDBY mode**- this is the default mode. The page key is active in standby mode only. The base “Power” (blue color) LED will light up during this mode.
2. **TALK mode**- the base station operates in this mode during phone call. The “In Use” (white color) LED will light up during this mode.
3. **REGISTRATION mode**- the base station enters this mode by pressing the PAGE button for three seconds. The “Power” (blue color) LED will be blinking in “Registration” mode, also a prompt sound will be emitted.

#### B. Handset Operation Modes

1. **STANDBY mode**- this is the default mode.
  - a. If there is no on-going activity, the handset automatically goes into SLEEP/STANDBY mode to save battery power.
  - b. The handset can be turned off completely by holding Down the  key for 3 seconds.
  - c. The standby screen display (custom name) can be edited.
  - d. The 2-dight number represents the handset ID
2. **MENU mode**
  - a. Press the Right soft function key to activate Menu mode.
  - b. In Menu mode, the handset settings and information contained in memory can be changed.
  - c. The functions available through the Menu selection are covered in greater detail from page 53.
  - d. The Menu structure display as below:

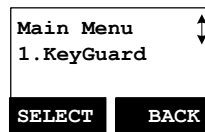
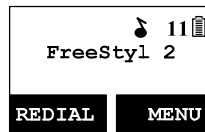

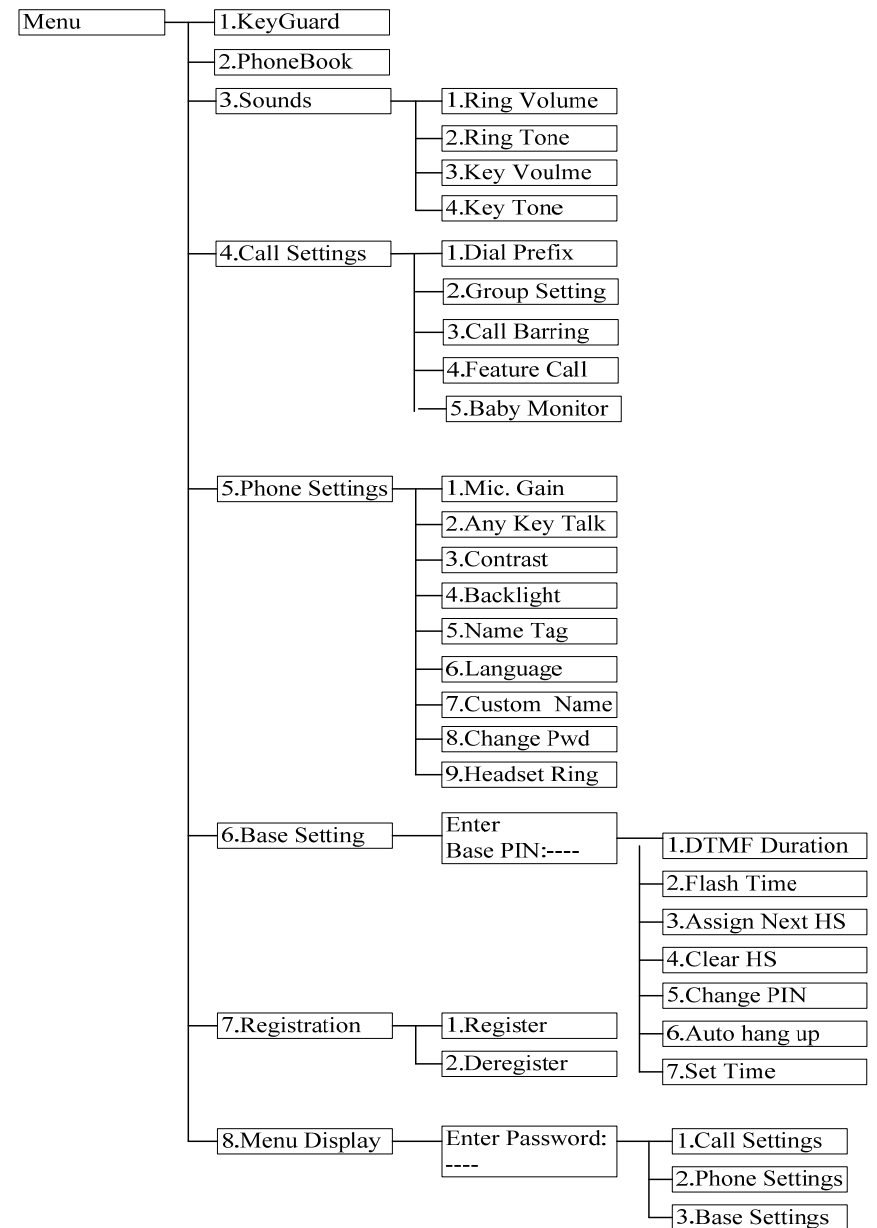

### 3. Menu Tree

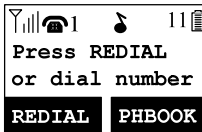

## Making a Telephone Call

1. Press , wait for dial tone, and then enter phone number.



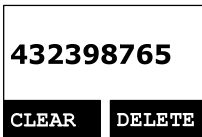

2. Alternatively, you can enter phone number first then press  key.

When using this method, you can use the **CLEAR** (Left) and **DELETE** (Right) soft keys to edit the number entered. "Delete" erases the last digit entered. "Clear" erases the entire line but remains in the dial-and send dialing.



3. **Speed dial** by accessing the entries in the phone book (Menu→2)

- Press  or  scrolling key to enter the phone book
- Press  to dial out the number

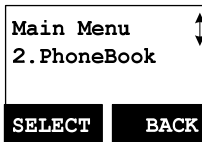

4. To abort dialing, press  key.

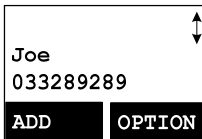

### Notes:

- If a link cannot be established, the LCD will show "Base not found" after a 6-second time out.
- A call duration timer will start displaying the length of the call after link is established.

## Making an 2-Way/ Intercom Call

The FREESTYL 2 Cordless Phone System offers private, Intercom/ 2-way radio calls independent of base station. Intercom/ 2-way communication can be placed between handsets.

1. Press  key followed by a two-digit handset ID or Group ID.

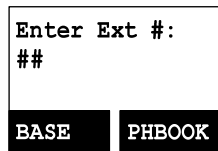

2. Press  key to end the call.



### Notes:

- Intercom calls can be made regardless if the Base Station is present.
- If a Group ID is entered, the first handset (belonging to that group) that answers will establish a link with the caller. See Handset Group Subscription.
- If a link cannot be established, the LCD shows "Paging timeout" after a 35-second time out.

## Making a Broadcast

### A. Handset to Handset Calls

1. Broadcasting all handsets

- Press and hold  key (left top corner of keys) from one handset.
- Hear a long "Du..." sound while the initiating handset broadcasts to all handsets within communication coverage.
- Speak the message to be broadcasted once you hear the "Du Du" sound; the speakerphone of destination handsets will open if it receives a voice.  
Re: Pressing and holding the  key is needed during the speaking of the broadcast.
- Release  key to end the broadcasting.

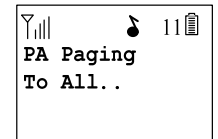

2. Broadcasting to only a group of handsets

- Enter the Group ID and then press and hold  key (left top corner of keys). See page 37 for instructions on creating groups
- Hear a long "Du..." sound while the initiating handset broadcasting to all handsets.
- Start to speak the message to be broadcasted once you hear the "Du Du" sound; the speakerphone of destination handsets will open if it receives a voice.

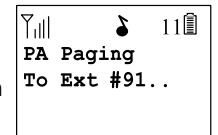

Re: the initiating handset press and hold the  key is needed during the

speaking of the broadcast.

d. Release  key to end the broadcasting.

3. Broadcasting to an individual handset

- a. Enter the Handset ID and then press and hold  key (left top corner of keys).
- b. Hear a long “Du...” sound while the initiating handset broadcast all handsets within communication coverage.

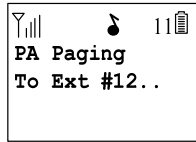

- c. Start to speak the message to be broadcasted once you hear the “Du Du” sound; the speakerphone of destination handsets will be opened if it received a voice.

Re: the initiating handset press and hold the  key is needed during the speaking of the broadcast.



d. Release  key to end the broadcasting.

### Redial

1. Press **REDIAL** (Left) soft key.

2. The LCD shows the last phone number dialed. To dial this number, press  key.



3. Use  or  key to scroll through the last 10 phone numbers dialed. Select and press  key to dial the selected number.

[Note] Intercom numbers (Handset ID) are not stored in the last 10 numbers dialed log.

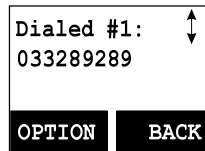

### Receiving a Telephone Call

When an incoming call arrives, the LCD will show the caller ID message, and the ringer will ring or vibrate unless the ringer has been turned off.

If the handset is on the charger cradle (ringer will be temporarily switched to “Ring” if it has been set to “Vibrate”), lift the handset and press  key to start conversation.



Re: You can turn on the “Any Key Talk” from **MENU-5-2** which will allow you to press any key instead of just the talk key, to answer an incoming call.

#### Notes:

1. You can press **SILENT** (Left) soft key if you choose to ignore the call. Unlike turning off the ringer (from the handset menu), the **SILENT** key operation is valid only when the phone is actually ringing.
2. If Caller ID service is available, the LCD will display the incoming call information. If the LCD shows “Private” or “Unknown”, the caller’s information may have been blocked by the caller or the originating phone company.

### Receiving an Intercom Call

1. When an intercom call arrives (called from other handsets, ex. Handset 12), the ringer will ring or vibrate unless the ringer has been turned off. Press  to answer the intercom call.

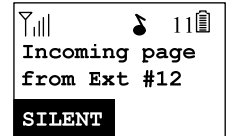

2. If the handset is on the charger cradle (ringer will be temporarily switched to “Ring” if it has been set to “Vibrate”), lift the handset and press  key to start conversation.

3. If the handset is not on the cradle and **MENU-6-2** “Any Key Talk” setting is “On”, press any key (except  and the **SILENT** soft key) to answer.



#### Notes:

1. The LCD displays the caller’s Handset ID.
2. You can press the **SILENT** (Left) soft key if you choose to ignore the call. Unlike turning off the ringer the **SILENT** key operation is valid only for the current incoming call.

## Ending a Call



To end a telephone or intercom call, press  key, or place handset into charger cradle.

## Adjusting Handset Receiver (Earpiece) Voice Volume

- Voice volume can only be adjusted during a call.
- There are 6 levels of volume selections. Use  or  key to adjust
- The new setting remains effective for all future calls until changed.



## Adjusting Handset Speakerphone Voice Volume

- Voice volume can only be adjusted during a call (in speakerphone mode).
- There are 6 levels of volume selections. Use  or  key to adjust
- The new setting remains effective for all future calls until changed.



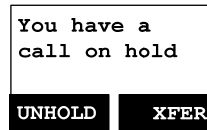

## Placing a Call On Hold

- When a call is in progress, it can be put on hold by pressing the  key.
- To return to the conversation, press **UNHOLD** (Left) soft key



### Notes:

- The call being placed on hold can be "un-hold" by the handset that puts it on hold. But if after you press the  key to go

back to standby, then other handsets can press  or  to pick this held call.

- Handset LCD displays a call is on hold. An alert tone (double beep) will occur every 30 seconds to remind the handset user that a call is still on hold.
- If the operation (e.g., call transfer) after putting a call on-hold fails, the held call may be dropped.

## Mute

- After a link is established, you can press **MUTE** (Left) soft key to mute the handset microphone.
- When mute is active, the other end will not hear your voice, but still can speak to you.
- To leave the mute state, press **UNMUTE** (Left) soft key. Mute is effective only for the current call.

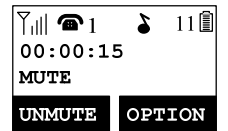

## Do Not Disturb (Silent Ring)

- Enter the key sequence **MENU**-3-1, then select "Off". Press **SELECT** (Left) soft key to confirm your choice. This will turn off the ringer until it is turn on again from the menu.  
Re: When setting the ringer "Off", the standby screen will show "Ringer off".
- For temporary silencing the ringer when an incoming call arrives, press **SILENT** (Left) soft key.

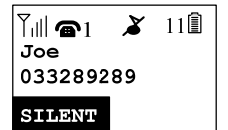

## Key Guard

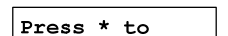
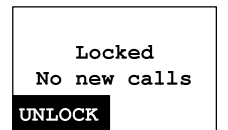

- To prevent accidental dialing, you can press **MENU** (Right) soft key, then press "1" to select the KeyGuard option. The handset keypad is locked. No key entry will be accepted.
- To unlock the keypad, press the **UNLOCK** (Left) soft key,



then, within 2 seconds, press the digit “\*” to unlock.

3. Once returning back to standby mode for 15 seconds, the Keyguard will automatically re-enable.
4. Key Guard is in effect until unlocked.

## Battery Recharge and Replacement

1. Charge the battery when one or several of the following things happen:
  - a. Phone beeps twice (every 60 seconds in talk mode, every 10 minutes in standby mode).
  - b. Battery icon is empty.
  - c. Phone does not respond when a power on/off key  is pressed.
  - d. LCD and backlighting become dim.
  - e. Talk range shortfall is experienced.
2. You can replace the handset battery even while on an active phone call by putting the call on-hold first and then by pressing the  key. To retrieve the call on hold, press the talk key again after replacing the battery and powering the handset on.
3. Battery talk time and standby time vary depending on the talk/standby pattern and the operating distance. Putting the handset back in the charger cradle as often as possible is recommended for best performance. **Use only manufacturer provided battery and charger!**

## Advanced Operations

### Handset Registration

1. If your handset(s) is purchased as part of a system, it has been pre-registered with the base station at the factory.
2. If Handset ID shows “00,” that means it is a new handset or the ID has been erased. You need to register the handset with the base station.

#### 3. Registering Handsets:

- a. Press **MENU-7** to enter the registration section.
- b. Press and hold the base’s PAGE button for 3 seconds until the In Use LED (white color) lights up and flashes; The base station will produce a sound to remind you the base station is in the registration mode.
- c. Press handset key “1”. This completes the registration process. The base station will assign a handset ID between 11 and 19 automatically. The assigned ID will be displayed on the handset LCD, indicating successful registration. If you get a “base has no available ID” prompt, you will need to reset the base (see page 22).
- d. Repeat above steps for all additional handsets.

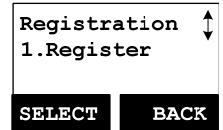
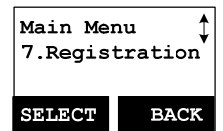

#### 4. De-registration:

- a. You can de-register the handset you’re using from the base station. De-registration will reset the Handset ID to 00, erase the system security code, and free up the handset ID for future registration.(registrations of other handsets)
- b. After deregistration, the handset will not be able to use the base station to make or receive phone calls, nor can it intercom other handsets.
- c. Press **MENU-7** to enter the registration section.
- d. Press and hold the base’s PAGE button for 3 seconds until the In Use LED (white color) lights up and flashes; The base station will produce a sound to remind you the base station is in the registration mode.
- e. Press the handset number key “2”. This completes the de-registration process. Upon successful de-

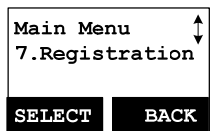

registration, the handset display will show “Please register”.

**Notes:**

1. The base station has a 30 second registration timeout starting from pressing the PAGE button. The handset has a 6 second registration timeout starting from the registration or de-registration option has been selected. The base station and handset will automatically exit registration mode after timeout.
2. Repeat registration or de-registration process if unsuccessful.

**Notes:**

1. The handset can change group affiliations at any time.
2. The base station is not responsible for group assignments. Consequently, it cannot de-subscribe a handset from a group.
3. When an intercom caller enters a group ID, all handsets subscribed to this group will ring. The first handset to answer will establish a link with the caller. Afterward, it is a one-to-one call, not a one-to-many call.

**Handset Group Subscription**

1. Up to nine handset groups (91-99) can be defined and handsets can decide which group(s) they want to be in.
2. For example, Group 1 represents the Customer Service Group, Group 2 represents the Sales Group, and Group 3 is the Marketing Group. Suppose that Handset 11 wants to receive incoming rings for all Sales and Marketing related calls. Then handset 11 will need to “subscribe” to Group 2 and Group 3.

**Re: the above wording is in regards to intercom <or broadcast>, not incoming calls.**

3. Group Selections:
  - a. Press handset **MENU**-4 to enter the Call Settings menu. Press number “2”, handset enters group setting menu.
  - b.
  - c. Press **OPTION** soft key and followed by “1” key to subscribe the group (“9 #”, # :1~9). Enter 1~9.
  - d. Repeat for all desired groups.

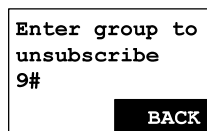
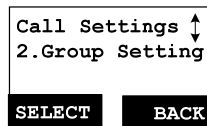
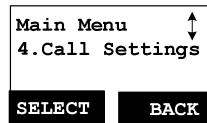

- e. Delete group selections by pressing **OPTION** soft key and followed by “2” to Unsubscribe the group.

**Call Transfer**

While a telephone call is in progress, you can transfer it between different handsets.

**Direct transfer (Unannounced Transfer)**

1. Press **PH** key to put the call on hold.
2. Press **XFER** (Right) soft key, followed by the destination handset ID, then the held call will be transferred directly.

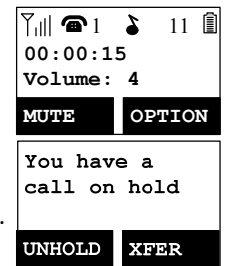

After the call transferred to the destination handset, the original handset will go back to standby mode automatically.

**Indirect transfer (Announced Transfer)**

If you want to talk to the destination handset before the call is transferred, you can follow the method below:

1. During the call, press **INT** key, followed by entering the destination handset ID.
2. At the destination handset, press the **CALL** or **CALL** to answer the intercom call. After talking, press **END** to end the intercom call. After an intercom call is ended, the phone on the other end will also go back to standby mode

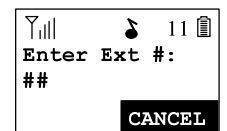
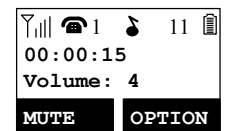
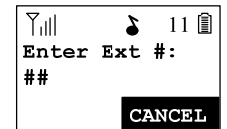

automatically.

**Notes:** If the destination handset does not answer after handset paging or transferring **times out**, the call is routed back to the originating handset.

## Phonebook Operations

1. You can store up to 50 entries in the phonebook. Each entry can contain a phone number or handset ID (up to 26 digits) and a name (up to 16 characters).
2. To access the phonebook, press **MENU** (Right) soft key, followed by **2**; or press  scrolling key while the handset is in standby mode.

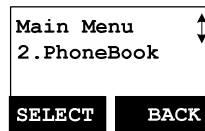

3. To add a new entry:
  - a. Press **ADD** (Left) soft key.
  - b. Enter the name when LCD prompts "Name?" Use **DELETE** (Right) soft key to delete the last digit entered. When completed, press **SAVE** (Left) soft key to save.  
Re: Up to 16 characters can be entered as the name.

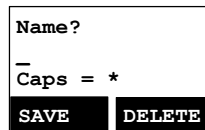



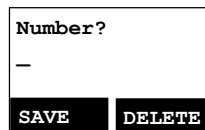



- c. You will then be prompted to enter a number for the name just entered.  
Re: Up to 26 digits can be entered as the number.
- d. After entering the number, press the **SAVE** (Left) soft key to save this entry into phonebook.
- e. If you enter a phonebook entry without a name, all records without a name will be placed on the top of the phonebook list.
- f. To enter the name, press the corresponding keypad number one or more times according to the order of the character on the key.



See table below for a list of available characters and their orders. For example, press **2** once for the character "A", twice for "B", etc.

### Notes:

1. When entering a phone number, the cursor automatically advances to the next digit field. Use  or  scrolling key to move the cursor backward or forward to insert or delete (the digit above the cursor, or left of the cursor if cursor is on the right of the last digit).
2. When entering a name, the cursor automatically advances to the next character field if you press a different key for the next character. If you need to enter consecutive characters from the same key, you can wait for the cursor to advance or use  or  scrolling key to move the cursor backward or forward manually. Also use  or  to move the cursor to insert (to the left of the cursor) or delete (the character above the cursor, or left of the cursor if cursor is on the right of the last character).
3. By default, all letters are entered in upper case. Use the \* key to toggle between upper and lower cases.
4. A "Pause" entry represents a 1 second delay in dialing the following digits, which is useful when calling a sequence of segmented numbers (e.g., access code, credit card number, auto-attendant entries, etc.) Pause is entered by pressing the # key twice (LCD displays P). Entering pause twice (PP) will result in 2 seconds pause in the dialing.



5. Character Table:

Key	Characters and Orders
1	' + , . * ( ) & 1
2	A B C 2
3	D E F 3
4	G H I 4
5	J K L 5
6	M N O 6
7	P Q R S 7
8	T U V 8
9	W X Y Z 9
0	0
*	Caps – when in character editing. * – when in number editing.
#	Space & # – when in character editing # & P (Pause) – when in number editing



4. The entries are alphabetically sorted and stored as a list in an ascending order (A to Z) from the top of the list.

5. The first line of LCD display shows name and the 2<sup>nd</sup> line shows the phone number. If the phone number is longer than 16 digits, press **OPTION** (Right) soft key and select Option 3 “View Number” to view the complete number.

6. To search for a record:

- Use  scrolling key to enter Phone Book mode.
- Press a key that corresponds to the first character of the name you are looking for.
- For example, if you are looking for “EnGenius”, press the number **3** key once.
- Use  or  scrolling key to locate the exact record you are looking for.

7. To erase a phonebook entry:

- Use  or  scrolling key or the alphabetical search method to locate the record to be erased or edited.



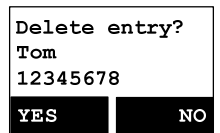

b. Press **OPTION** (Right) soft key to enter the option menu.

- Press **1** to erase the intended phone entry.
- LCD will show “Delete entry?” Press **YES** (Left) soft key to confirm your change.



8. To edit a phonebook entry:

- Use  or  scrolling key or the alphabetical search method to locate the record to be erased or edited.

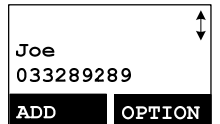

b. Press **OPTION** (Right) soft key to enter option menu.

- Press **2** to edit the intended phone entry.





9. Dial from display:

- Press  or  to dial the phone number or Handset ID displayed.

10. To transfer the phonebook to another handset:

To transfer phonebook, both parties have to enter the phonebook transfer mode first by following below:

- Press **OPTION** right soft key followed by **5** or  or  scrolling key to transfer while handset is in phonebook mode.
- For the phone doing the sending, press **1** to enter sending mode.

- Either press **TX ALL** (left softkey) to transfer all phonebook entries to another handset(s)

**Note: if you want to transfer all entries from an handset but the entry is not from beginning (entry #1), it will only transfer the remaining entries. For example, if you have 10 entries, and you start at entry #5, then it only transfers #5 through #10.**

- Or press **TX ONE** (right softkey) to transfer just one entry to another handset(s).

**Note: you will need to at the desired entry before going to the TX ONE option for that particular entry to be transferred.**

- Press the 2-digit handset ID or group ID, then select all phonebook entries or one entry to be transferred.

Re : "00" means all handsets

- iv. During phonebook transferring, LCD shows "Sending" and 2-digit countdown on the LCD will indicate the remaining phonebook numbers which are still pending to be sent.
- c. For the phone that is to receive the phonebook, press **2** to enter receiving mode.
  - i. When entering the receiving mode, the LCD will show "Ready".
  - ii. To start to receiving the phonebook, the LCD will show "Get phonebook from Ext. # : xx" (the handset ID that will be doing the sending).
  - iii. A beep will be emitted when receiving each phonebook entry.
  - iv. While receiving phone book entries, a 2-digit countdown on the LCD will indicate the number of phonebook numbers remaining.

Re: Note: The phonebook transfer is via a wireless interface so there can be times where some entries are not transferred due to interference. It is recommended to have handsets in very close range during transfers.

### Call Barring

1. Block the users from dialing long distance or international calls. Call barring can also be used to block incoming calls from an outside line or other registered handset.

Note: Entering a password is required (default password is 0000).

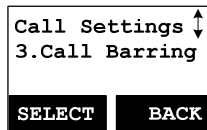

2. Press **MENU**-4-3 to enter Call Barring. Enter the password of the handset, followed by **OK** (Left) soft key

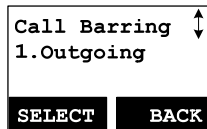

### Block Outgoing Call

1. Press **SELECT** left soft key to select "Outgoing" and confirm your selection.



2. Use  or  scrolling key to switch between On and Off of this setting. Press **SELECT** left soft key to confirm your selection.

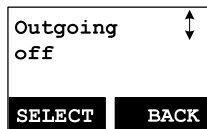

Re : The default setting of Call Barring is "Off".

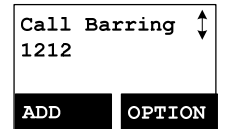

3. To enter a Call Barring code
  - a. Once the Call Barring feature is turned on, you can key in the "Call Barring" code. Press **ADD** (Left) soft key then start entering the Call Barring code after the number is entered, then press the **SAVE** (Left) soft key to save.
    - (1) Up to 5 digits can be entered in as a Barring code. For example, if you want to block all call dialing to Manhattan, NY area, you can enter 1212 as the Call Barring code.
    - (2) If the base station is connected behind a PBX system, be sure to include the outside dial tone digit as well (example, 9 to dial out).
  - b. Press **OPTION** right soft key to delete or edit Call Barring codes.
  - c. Up to 5 sets of Call Barring codes can be programmed.
    - d. If you want to block all outgoing calls, enter \* \* \* \* \* keys followed by, press **SAVE** (Left) soft key to save. Doing so will cause all outgoing calls to be restricted.

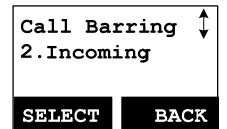

### Block Incoming Calls and blocking intercom or broadcasts from handsets.

1. Press **SELECT** left soft key to confirm your selection for "Incoming".



Use  or  scrolling key to select blocking item.

- a. Press **SELECT** left soft key to confirm your selection to block broadcasts.

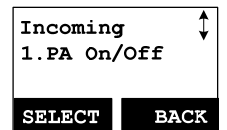

Press **CHANGE** left soft key to switch between On and Off of this setting.

Re: "On" means to be able to receive broadcast from other handsets or base station. "Off" means to restrict the broadcast from other handsets or base station. The default setting is "On".

- b. Press **SELECT** left soft key to confirm your selection for receiving or blocking line calls.

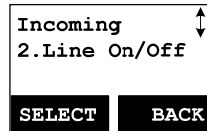

Press **CHANGE** left soft key to switch between On and Off of this setting.

Re: "On" means to be able to receive calls from outside line; "Off" means to restrict calls from outside line. The default setting is "On".

- c. Press **SELECT** left soft key to confirm your selection for receiving or blocking intercom calls.

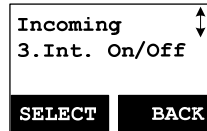

Press **CHANGE** left soft key to switch between On and Off of this setting.

Re: "On" means to be able to receive intercom calls from other handsets or base station; "Off" means to restrict intercom calls from other handset or base station. Default setting is "On".

### Programmable Feature Call

- If the FREESTYL 2 base station is installed behind a PBX system, you may want to pre-program some feature calls along with the PBX's feature codes into the handset(s).
- Up to 10 most frequently used feature call codes can be pre-programmed.
- Naming and entering feature call codes:

- Press **MENU** (Right) soft key while the handset is in standby mode.
- Press "4", followed by "4" to enter the "Feature Call" menu.
- Press **ADD** (Left) soft key to add a new entry.
- Key in the name for the feature call, press **SAVE** (Left) soft key to confirm.

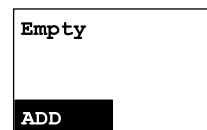
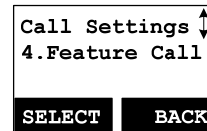

- Key in the feature call code of the correspondence PBX feature i.e. F\*70 (Nortel transfer code).

Press **SAVE** (Left) soft key to confirm.

Re: "F" represent the Flash signal.

Note: To enter "F" press the talk key.

- The 1<sup>st</sup> feature call and correspondence feature call code you entered will appear on the LCD screen.

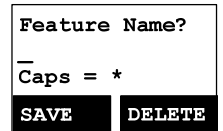

- Press **OPTION** (Right) soft key to delete or edit the feature call you programmed into the handset.

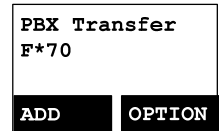

- Repeat the same operation to enter additional (up to ten) feature call entries.

- How to use a pre-programmed feature call during an active phone call.

- Press **OPTION** (Right) soft key while the handset is in talk mode.

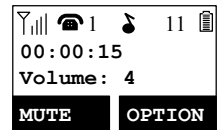

- Press the corresponding number of the feature call of which you want to use, i.e. press "0" to perform the "PBX Transfer" in the example.

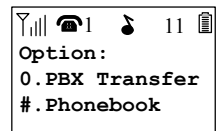



#### Notes:

- This feature call would be useful if the FREESTYL 2 base station is connected behind a PBX system.
- If you have not pre-programmed any feature calls into the system, only the "#.Phonebook" will show in the **OPTION** menu.
- The FREESTYL 2's programmable feature call may not function with all PBX or Key phone systems due to the diversity of various proprietary systems.



## Caller ID

- Contact with your local phone company to subscribe to this feature. The phone system receives and displays Caller ID information transmitted by your local phone company. This information may include the calling phone number, name, date, and time. This unit can store up to 50 calls of caller ID information.
- The display will show the date and time of call on the first line, followed by the name on the second line, and the phone number on the third line. An unread record will display "NEW" at the end of the first line of display.
- When viewing a call record, the number can be dialed, stored to the phonebook, or deleted.

### View Call Log



- To view the call log, press  to enter the Call Log.  
Press  or  key to scroll through the numbers and names when available.

01/04 08:20P NEW  
Johnson  
423-1234  
FORMAT OPTION

- Press **OPTION** right soft key, you can  or  key to choose save, delete, or clear all.



Option:  
Save  
SELECT BACK

- Save call log:

- Press **SELECT** right soft key, you can use  or  key to scroll the name, and press **DELETE** to edit the name.

Then press **SAVE** left soft key to save the name.

Name?  
Johnson\_  
Cap = \*  
SAVE DELETE

- Use  or  key to scroll through the numbers, and press **DELETE** to edit the number.  
Then press **SAVE** left soft key to save the number.

Number?  
4231234\_  
SAVE DELETE

- After the above process, the call log number will be saved into the phonebook.

- Delete call log:

- Press **SELECT** right soft key followed by **YES** left soft key to confirm deleting.







Option:  
Delete  
SELECT BACK

- Clear All:

- Press **SELECT** right soft key followed by **YES** left soft key to confirm clearing all caller ID records.

Option:  
Clear all  
SELECT BACK

### Call a Caller ID

- Press  key, use  or  key to scroll through the call log.
- When at the display of a caller ID entry, Press  or  to dial this number.
- The displayed CID number in most cases will be a 10-digit number with the 3-digit area code followed by the 7-digit telephone number. If the area code is unnecessary for calling back, you can follow below rule to adjust the calling back number:
  - Press **FORMAT** key once, the 3-digit area code will be removed.
  - Press **FORMAT** key twice, "1" will be added in front of the displayed number
  - Press **FORMAT** key three times, it will loop back original displayed number.
 Re. The CID default is 10 digits, when press **FORMAT** key, it will be 7-digit → 11-digit → 10-digit in circle.
- After the displayed number chosen, press  or  key to call back.

### Visual Message Waiting Indicator (VMWI)

VMWI feature is supported via FSK message signaling when received from the phone company telephone line or PBX system; It will activate a message icon on the handset display and flash the VOICE MESSAGE LED on the base.



#### Notes:

- A subscription to the telephone company voice mail service is required.

2. If the handset still indicates the icon even after you have listened to all messages, turn it off by pressing and holding the “Caller ID” key on the handset.

### Adjust Handset Microphone Gain (sensitivity)

The microphone gain setting option is provided so you can adjust microphone sensitivity custom to your workplace environment (such as a loud, noisy environment etc.). Note: You may also want to adjust earpiece settings as well if the workplace environment is extremely loud.

- a. Press **MENU** right soft key while the handset is in standby mode.
- b. Press “5” (Phone Settings), followed by “1” to enter the “Mic. Gain” menu.
- c. Use  or  key to scroll the “Standard”, “Medium” and “Low” options.
- d. If you are using the handset in a quiet environment, like office or meeting room, the level of “Standard” is recommended.

If you are using the handset in a noisy environment, like a factory or outdoor place, the level of “Medium” or “Low” is recommended.

### Adjust Headset Ring

When using a headset, you can avoid missing a call due to the ringer ringing inside the headset rather than outside the phone, by changing the ringer to the outside speaker.

- a. Press **MENU** right soft key while the handset is in standby mode.
- b. Press “5” (Phone Settings), followed by “9” to enter the “Headset Ring” menu.
- c. Select “On”, the ringer will be heard in the headset.  
Select “Off”, the ringer will be heard from the outside speaker.  
Note: Default setting is “On”.

### Baby Monitor

You can set any one handset as a “baby unit” to monitor a baby or older person.

When enabling baby monitor mode, the “baby unit” will automatically enter the monitoring mode via 2-way intercom.

For example, if you set handset A as a “baby unit”, when making an intercom call from handset B, handset A will automatically enter monitoring mode without ringing. You will be able to hear all movements around handset A via handset B.







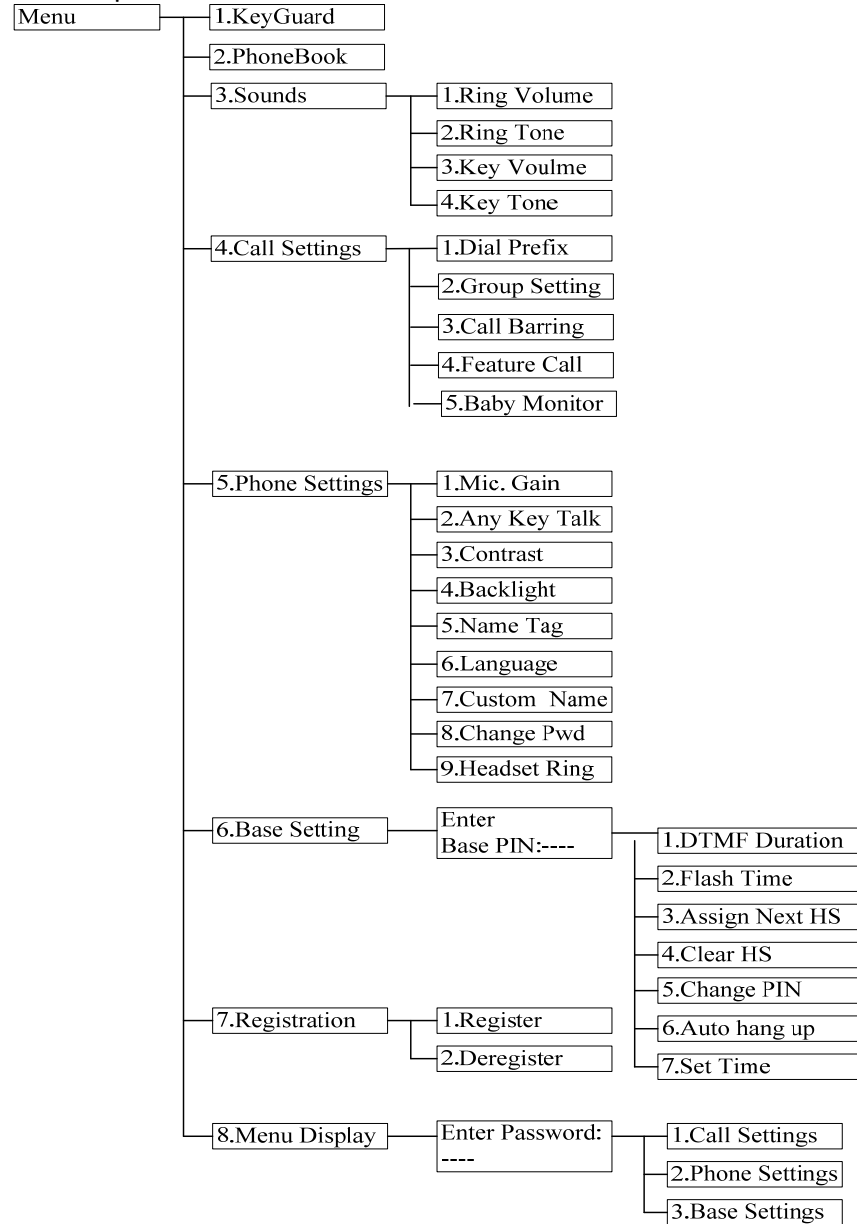





- a. Press **MENU** right soft key while the handset is in standby mode.
- b. Press “4” (Call Settings), followed by “5” to enter the “Baby Monitor” menu.
- c. Press “CHANGE” to switch ON or OFF (default is OFF).

Re: To avoid any interruptions while monitoring is active, the handset in baby monitor mode will not ring from incoming calls, except intercom.

## Menu Operations







**Note: Default base pin or password is 0000.**

1. Press **MENU** right soft key to enter menu mode while the phone is in standby mode.  
 Re: You can either press  or , followed by **SELECT** left soft key to confirm the selected menu. Or Press the digit directly to confirm the selected menu. For example, press **MENU** right soft key followed by **4** and **1** to select Ring Volume.
2. Press **1** to select KeyGuard (see Key Guard operation on page 34).
3. Press **2** to add, delete, edit, view and edit the phonebook (see Phonebook instructions on page 39).
4. Press **3** to set Sound settings:
  - a. Press **1** to select Ring Volume:  
 There are two options for ring volume: Line (for incoming call) and Intercom (for intercom calls). Set each option respectively.  
  
 When setting each option, use  or  to scroll through 6 options: "Off", "Low", "Medium", "High", "Vibrate" and "Vibrate & High". Press **SELECT** left soft key to save selection. Default = Medium.
  - b. Press **2** to select Ring Tone:  
 There are two options for ring tone: Line (ring tone for incoming call) and Intercom (ringer for intercom call). Set each option respectively.  
  
 Use the  or  to scroll through 8 ringer types, press **SELECT** left soft key to save the selection. Default = 1.
  - c. Press **3** to select Key Volume for when a key is pressed:  
  
 Use  or  to scroll through 4 options: Off, Low, Medium, and High. Press **SELECT** left soft key to save selection. Default = Medium.
  - d. Press **4** to select Key Tone for when a key is pressed:  
  
 Use the  or  to scroll through 4 options: 1, 2, 3 and 4. Press **SELECT** left soft key to save selection. Default = 1.
5. Press **4** to set Call Settings:
  - a. Press **1** to set Dial Prefix:  
 (1) Press  or  to turn on or off the dial prefix feature. Default =

Off.

- (2) If "On" is selected, the handset is prompted to enter the prefix number (up to 14 digits can be entered).
- (3) Use **Delete** right soft key to delete the prefix number.
- (4) Press **SAVE** left soft key to confirm the selection.
- (5) When this feature is turned on, the LCD will prompt the user "Dial Prefix? Yes or No". On each outgoing phone call from call logs, phonebook, and dial-and-send dialing, the current prefix is also displayed.

Re: the prefix number will be added automatically in front of the dialed number if the **YES** left soft key is pressed.



- (6) This feature is useful for access code (PBX code for outside dial tone), a calling card, or credit card calls, etc.
- b. Press **2** to set Group Select: see Handset Group Subscription on page 37.
  - c. Press **3** to set Call Barring: see Call Barring operation on Page 43.
  - d. Press **4** to set Feature Call: see Feature Call operation on Page 45.
  - e. Press **5** to set Baby Monitor: see Baby Monitor operation on Page 49.
6. Press **5** to set Phone Settings:
- a. Press **1** to set Mic Gain: See Mic Gain operation on Page 49.
  - b. Press **2** to set Any Key TALK (answering a call by pressing any key versus only the talk key):  
Use **CHANGE** left soft key to select and confirm "On" or "Off".  
Default is "Off".  
Re: When set to "on", press any key (except  and **SILENT** key) to answer the incoming call.
  - c. Press **3** to set LCD Contrast:
    - (1) Use  or  to scroll through option 1~8. Default is 6.
    - (2) Press **SAVE** left soft key to confirm selection.
  - d. Press **4** to set LCD Backlight:
    - (1) Use  or  to scroll through option 1~3 (1.8 seconds 2.On 3.Off ). Default is 8 seconds.
    - (2) Press **SAVE** left soft key to confirm selection.
  - e. Press **5** to set Name Tag:

- (1) Use **CHANGE** left soft key to select and confirm "On" or "Off". Default is "Off".

- (2) Press **SAVE** left soft key to confirm selection.

Re: When Set to "On", the handset will match the caller ID with the phone book entries. Once matched, the LCD screen will display the name or nickname instead of pure caller ID info (needs Call Waiting with Caller ID service from local telephone company along with PBX system if a PBX system is used).

- f. Press **6** to set Language:



- (1) Use  or  to scroll through option 1~3 (1.English 2.Spanish 3.French).

Default is "English".

- (2) Press **SAVE** (Left) soft key to confirm selection.

- g. Press **7** to set Custom Name:

- (1) Enter characters using the Character Table and method discussed in the Phonebook section (On page 41).

- (2) Use  or  to move the cursor backward or forward to insert (to the left of the cursor) or delete (the character above the cursor, or left of the cursor if cursor is on the right of the last character).

- (3) Press **SAVE** (Left) soft key to confirm setting.

Re: Once entering the custom name, the greeting of LCD in standby mode will be changed to what you have entered.

Default greeting is "FREESTYL 2".

- h. Press **8** to Change Password:

- (1) Enter original password (4 digits) of handset then press **OK** left soft key when enter this menu (**default password is 0000**).

- (2) Enter new password (4 digits) then press **SAVE** left soft key to confirm new password.

- i. Press **9** to set Headset Ring: See Headset Ring operation on Page 49.

7. Press **6** to set Base Settings:

When entering this menu, you must enter the Base PIN code first (4 digits).



Re: The PIN code is for Base Settings. Default is 0000.

- a. Press **1** to set DTMF Duration.

(1) Enter the DTMF duration (90~200ms), press **OK** left soft key to confirm the setting. Default is 100ms.

Re: Please check with your dealer before changing. If the duration does not match with the PSTN or PBX setting, some or all of the DTMF digits you press may not be recognized.

b. Press **2** select flash key timing. Default is 600ms.

(1) Use  or  to scroll through option 1~9 (100~900ms). Or press digit key (1~9) directly.

(2) Press **SELECT** left soft key to confirm selection.

Re: The default value (600 ms) works in most areas. Changing this setting may cause the flash-hook signal to not be recognized properly by the PSTN line or PBX system. You may need to change this setting if you find you are unable to properly answer incoming calls, or are unable to transfer calls. Many of the newer IP-PBX (VOIP server type) systems do require a flash time of 200ms or 300ms.

c. Press **3** to set Assign Next HS

(1) Enter the 2-digit handset ID followed by pressing **OK** left soft key.

(2) Normally when registering a handset, the base will give a handset the next available registration ID. Assign next will allow you to customize the next registration ID (as long as it is available and between 11 and 19).

d. Press **4** to set Clear HS

(1) Enter the 2-digit handset ID followed by pressing **OK** left soft key.

(2) The base will erase the handset ID from the system.

e. Press **5** to Change PIN:

(1) Enter the new Base PIN followed by **OK** left soft key.

**Re: Default Base PIN is 0000.**

f. Press **6** to set Auto Hang Up:

(1) Use **CHANGE** left soft key to select and confirm on or off. The

Re: When setting "on", the FREESTYL 2 will automatically hang up if the far end caller has hung up. However, this function depends on if there is a "dial tone or busy tone" signal sent out by PBX or PSTN, after the call is hung up. Default = OFF

g. Press **7** to Set Time to support DTMF Caller ID:

(1) Use **SAVE** left soft key to select and confirm the Date and Time you have set (see Set Time operation on page 20).

8. Press **7** to register and de-register handsets: see Handset Registration operation on Page 36.

9. Press **8** to set Menu Display:

To avoid users changing phone settings such as Call Settings (MENU-4), Phone Settings (MENU-5) and Base Settings (MENU-6), you can hide these menus.

Re: When entering the Menu Display, you have to enter a password first.

a. Press **1** to set hiding/un-hiding of the Call Settings menu.

(1) Use **CHANGE** left soft key to select and confirm on or off.

b. Press **2** to set hiding/un-hiding of the Phone Settings menu.

(1) Use **CHANGE** left soft key to select and confirm on or off.

c. Press **3** to set hiding/un-hiding of the Base Settings menu.

(1) Use **CHANGE** left soft key to select and confirm on or off.

Re: Select "On" means the menu will be displayed on screen. Select "Off" means the menu will be hidden.

## Index

- 2

2-Way Intercom, 14, 29

- A

Adjusting Receiver (Earpiece) Voice Volume, 33

Adjusting Handset Speakerphone Voice Volume, 33

Adjust Handset Microphone Gain, 50

Adjust Headset Ring, 51

- B

Base ID, 48

Base Illustration, 21

Base Operation, 27

Base PIN, 18, 19, 20

Base Station, 5, 6, 9, 10, 14, 15, 20, 22, 25, 26, 27, 28, 30, 36, 43

Base Station Features, 22

Base Station Installation, 25

Battery, 5, 7, 10, 24, 26, 27, 35

Battery Recharge and Replacement, 35

Battery Safety Instructions, 7

Battery Strength, 13

Block Incoming Call, 43

Block Outgoing Call, 43

Broadcast, 14, 16, 18, 31, 44, 49

Broadcasting a Group of Handsets, 30

Broadcasting all Handsets, 30

Broadcasting an Individual Handset, 31

BS Selection, 49

- C

Call Barring, 16, 18, 42, 43, 54

Call Log, 16, 17, 46, 47

Call Timer, 17

Call Transfer, 33, 37

Call Hold, 17

Caller ID, 15, 20, 31, 32, 46, 47, 50, 55, 56

Call in-progress, 13

Call Manager, 49, 50, 54

Call Settings, 16, 18, 20, 37, 49, 50, 51, 54, 57

Call Waiting, 14, 15

Call Waiting with Caller ID, 15, 55

Cardiac Pacemaker, 4

Change PIN, 18, 19, 56

Charger Features, 24

Charger Illustration, 23

- D

De-registration, 36

DND, 15

Do Not Disturb (Silent Ring), 15, 34

DTMF Tone, 18

DTMF Duration, 18, 56

- E

Electric Shock, 4, 5, 6

Emergency, 4

Equipment Checklist, 10

- F

Flash, 14, 19, 36, 45, 48, 50, 56

Feature Call, 17, 45, 54

- G

General Safety Instructions, 4

Group ID, 15, 30, 38, 42

Group Setting, 18, 37

Group Selections, 37, 54

- H

Handset and Charger Installation, 26

Handset Charging Slot, 24

Handset Features, 13, 15

Handset Group Subscription, 37, 54

Handset ID, 13, 15, 17, 19, 22, 27, 30, 31, 32, 36, 38, 39, 42, 48, 56

Handset Registration, 36, 57

Handset to Handset Call, 30

Hearing Aid, 4

- I

IDLE Mode, 17, 27, 35

- K

Key Guard, 34, 53  
Key Tone, 17, 53  
Key Volume, 53

- L

Line Jack, 22  
Lithium-Ion (Li-Ion), 7, 10  
Line Reversal, 56

- M

Making a Broadcast, 30  
Making a Telephone Call, 29  
Making an 2-Way/ Intercom Call, 29  
Memory, 27  
Menu Display, 18, 57  
Menu Mode, 27, 53  
Multiple Handsets Registration, 15  
Mute, 17, 33

- N

Name Tagging, 15, 55

- O

Outdoor Antenna, 10, 22

- P

Phonebook, 14, 16, 17, 39, 45, 46, 47, 53, 55  
Phone Settings, 18, 20, 50, 51, 54, 57  
Placing a Call On Hold, 33  
Power Outage, 5, 9, 25, 26  
Product Safety Instructions, 5  
Programmable Flash, 19  
Programmable feature call, 17, 45, 46

- R

Receiving a Telephone Call, 31  
Receiving an Intercom Call, 32  
Redial, 16, 31  
REG, 22, 37, 48  
Registration Key, 22  
Registration Mode, 22, 27, 36, 48

Regulatory Information, 8

REN, 8

Reset Button, 22

Ringer, 14, 15, 20, 31, 32, 34, 51, 53

Ringer Volume, 14, 15

RSSI, 13

- S

Safety Instructions, 4

Set Time, 20

SILENT, 15, 32, 34

Spare Battery, 10

Speed Dial, 29

Speakerphone, 14, 30, 31, 33, 48

Subscribe BS, 49

- T

Talk Mode, 14, 27, 46

Talk/Flash, 14

Technical Specifications, 62

Transformer, 25, 26

Two-Digit Address Index, 13

- V

Vibrator, 15

View Call log, 46

Visual Message Waiting Indicator, 50

- W

Warning Message, 24

## Technical Specifications

Electrical Specifications	Base Station	Portable Handset
Frequency	902-928 MHz	902-928 MHz
RF Output Power	Peak: 27 dBm Average: 21 dBm	Peak: 26 dBm Average: 20 dBm
Channel Spacing	101 kHz	101 kHz
Number of Channels	252	252
Modulation	Differentially Encoded MSK	Differentially Encoded MSK
Multiple Access	Frequency Hopping TDD	Frequency Hopping TDD
Frequency Hopping Rate	100 per second	100 per second
TDD Frame Length	10 ms	10 ms
Number of Slots/Frame	4	4
Receiver Sensitivity	<-111dBm (@ BER 10 <sup>-2</sup> )	<-111dBm (@ BER 10 <sup>-2</sup> )
Antenna Gain	2 dBi	Long: 2.5 dBi; Short: 1.5 dBi
Antenna Connector	Reversed TNC	Proprietary
Telephone Interface	RJ11 x 2	NA
Channel Coding	8 kbps Convolutional + CRC	8 kbps Convolutional + CRC
Transmission Data Rate	85.333 kbps	85.333 kbps
Speech Coding	8 kbps G.729AB	8 kbps G.729AB
User Data Rate	64kbps duplex	64kbps duplex
Duplex	Time Division Duplex (TDD)	Time Division Duplex (TDD)
Number of System ID	65,536	65,536
Ring Signal	20-50 Hz, 30-90 Vrms	NA
Flash Time	100-900 ms programmable	NA
Power Source	AC/DC 5V/1A Adapter	3.7V/1100mAh Li-Ion Battery
Charger Current	NA	550mA (550/850mA for desktop charger)
Charge Time	NA	3hours
Regulation Compliance	FCC Part 15, Part 68 Canada RSS-210, CS03	FCC Part 15, Part 68 Hearing Aid Compatible Canada RSS-210, CS03
Operating Temperature	0 – 50 °C	-10 – 60 °C
Storage Temperature	-40 – 70 °C	-40 – 70 °C
Humidity	20 – 75 %	20 – 75 %

### Notes:

1. NA = Not Applicable.
2. The manufacturer reserves the right to change designs and specifications without notice.

# Manuel d'utilisation (*Française*)

## FreeStyl 2

Téléphone sans fil numérique longue portée



## Table des matières

Instructions relatives à la sécurité .....	4
Instructions relatives à la sécurité .....	4
Instructions relatives à la sécurité des produits .....	5
Instructions relatives à la sécurité .....	7
Information réglementaires.....	8
Liste de contrôle des équipements.....	10
Illustration du combiné.....	11
Caractéristiques du combiné .....	13
Caractéristiques de base du combiné.....	13
Caractéristiques du combiné supplémentaire.....	15
Illustration de la base.....	21
Caractéristiques de la base .....	22
Caractéristiques principales de la station de base .....	22
Illustration du chargeur .....	23
Caractéristiques du chargeur.....	24
Mise en route.....	25
Installation de la station de base .....	25
Installation du chargeur et du combiné.....	26
Fonctionnement de base .....	27
Modes de fonctionnement .....	27
A. Modes de fonctionnement de la base.....	27
B. Modes de fonctionnement du combiné .....	27
Passer un appel téléphonique .....	29
Faire un appel Double sens / Intercom.....	29
A. Appels combiné vers combiné.....	30
Effectuer une diffusion .....	30
A. Appels combiné vers combiné.....	30
Recomp. ....	31
Recevoir un appel téléphonique.....	31
Recevoir un appel Intercom.....	32
Mettre fin à un appel. ....	32

Réglage du volume de la voix dans le récepteur (écouteur) du combiné .....	33
Réglage du volume de la voix dans le haut-parleur du combiné. ....	33
Mettre un appel en attente .....	33
Muet.....	34
Ne pas déranger (Sonnerie silencieuse) .....	34
Garde-touche.....	34
Recharge et remplacement de la batterie.....	35
Fonctionnement avancé .....	36
Enregistrement du combiné .....	36
Enregistrement d'un combiné dans un groupe. ....	37
Mise en attente d'appel.....	38
Fonctionnement de l'annuaire.....	39
Interdi. appel.....	43
Fonction appel programmable .....	45
ID appelant.....	46
Indicateur visuel de message en attente (VMWI) .....	48
Régler le gain de microphone du combiné .....	48
Réglez la sonnerie des écouteurs .....	49
Bébé Moniteur .....	49
Index.....	55
Spécifications techniques .....	59

## Instructions relatives à la sécurité

**Précaution :** *Votre téléphone sans fil vous donne la liberté et la flexibilité de rester joignable quand vous vous déplacez. Toutefois, lorsque vous utilisez votre appareil téléphonique, certaines instructions relatives à la sécurité sont à respecter pour éviter les risques d'incendie, d'électrocution, de blessure corporelle ou de dégâts matériels.*

## Instructions relatives à la sécurité

1. Lorsque vous utilisez votre téléphone sans fil, assurez-vous de votre sécurité et de celle des autres :
  - a. Regardez toujours où vous marchez et où vous vous tenez.
  - b. Ne laissez pas un coup de téléphone vous distraire d'un travail en toute sécurité.
2. En cas d'urgence :
  - a. Si une urgence survient, composez le numéro de téléphone d'urgence. Souvenez-vous : Si vous êtes dans une zone où votre téléphone ne dispose pas d'un signal clair de la base, il est fort probable que l'appel ne passe pas. Repérez le téléphone fixe ou un autre appareil de communication le plus proche pour appeler du secours.
  - b. Les appels d'urgence ne fournissent pas systématiquement aux interlocuteurs vos nom, numéro de téléphone ou emplacement.
3. Avertissement aux personnes porteuses d'un appareil auditif : Ce système téléphonique est compatible avec les aides auditives couplées de façon inductive.
4. Avertissement aux personnes porteuses de stimulateur cardiaque : Bien que des interférences puissent se produire avec un stimulateur cardiaque implanté à très faible distance, les téléphones sans fil ne semblent pas poser de problème significatif aux porteurs de stimulateur cardiaque." Cependant, en l'état actuel des connaissances, nous recommandons aux personnes porteuses de stimulateur cardiaque de prendre des précautions lors de l'utilisation ou du transport d'un téléphone sans fil, pour s'assurer qu'il y a assez de distance entre le téléphone et le stimulateur. Ne portez pas le combiné dans une poche à la poitrine. Si vous avez une raison de soupçonner que des interférences ont lieu, éteignez immédiatement votre combiné.

## Instructions relatives à la sécurité des produits

1. Lisez et comprenez toutes les instructions.
2. Suivez tous les avertissements et toutes les instructions y compris ce qui est indiqué sur le produit.
3. Les changements et les modifications apportés à ce produit et non expressément approuvés par le fabricant annulent la garantie et l'autorisation CE d'utiliser cet appareil. Utilisez uniquement les accessoires fournis par le fabricant.
4. N'utilisez pas le téléphone près de l'eau. Ne jamais répandre de liquide sur le téléviseur.
5. Débranchez le produit de la prise téléphonique murale et de la prise secteur avant nettoyage. N'utilisez pas de nettoyant liquide ou aérosol. Utilisez un chiffon humide pour le nettoyage.
6. Ne placez pas ce produit sur un chariot, un support ou une table instable. Le produit peut tomber et provoquer des blessures personnelles et des dégâts au produit ou à d'autres biens.
7. Panne d'alimentation : En cas de panne d'alimentation, le chargeur de votre combiné ne recharge plus la batterie du combiné, et la station base ne vous permet plus de passer ni de recevoir d'appel. Le chargeur et la station base nécessitent tous deux de l'électricité pour fonctionner. Vous devez disposer d'un téléphone qui ne requiert pas d'électricité pour une utilisation lors de pannes de courant, ou avoir une alimentation électrique de secours.
8. Les fentes et les ouvertures sur le boîtier du produit sont destinées à la ventilation. Ces ouvertures ne doivent être ni obstruées ni couvertes. Le fait de placer le produit sur un lit, un tapis ou une autre surface similaire peut bloquer ces ouvertures, et il faut l'éviter. Ce produit ne doit jamais être placé près ou au-dessus d'un radiateur ou d'un convecteur, ou d'une installation intégrée, à moins de fournir une ventilation adéquate.
9. N'enfoncez jamais d'objet d'aucune sorte dans ce produit à travers les fentes/ouvertures du boîtier, car cela pourrait endommager le produit, toucher des points exposés à des tensions dangereuses ou court-circuiter des pièces et provoquer un incendie, une électrocution ou des blessures.
10. Ce produit doit être utilisé qu'avec le type d'alimentation indiqué sur l'étiquette. Si vous n'êtes pas sûr du type d'alimentation de votre domicile, consultez votre revendeur ou votre compagnie d'électricité locale.
11. Ne surchargez pas les prises de courant secteur ni les rallonges car cela peut causer un incendie ou une électrocution.
12. Pour éviter une électrocution ou une brûlure, ne démontez pas ce produit. Envoyez ce produit à un centre de service autorisé lorsqu'un entretien ou une réparation est nécessaire. Appelez le service clientèle pour connaître les

emplacements près de chez vous. Le fait d'ouvrir ou d'enlever les capots vous expose à des tensions et des courants électriques dangereux ou à d'autres risques. Un remontage incorrect du produit peut provoquer une électrocution lorsque le produit est ensuite utilisé.

13. Évitez d'utiliser le produit pendant un orage. Il peut y avoir un risque d'électrocution par la foudre.
14. Ne placez pas le produit là où des personnes peuvent piétiner, passer ou tomber sur lui.
15. Ne placez pas d'objets conducteurs au-dessus ou près de l'antenne.
16. N'utilisez pas le produit pour signaler une fuite de gaz au voisinage de la fuite.
17. N'installez pas la station de base ni le chargeur du combiné près de fours micro-ondes, de radios, de téléviseurs, de haut-parleurs ou autres appareils électriques. Ces appareils peuvent provoquer des interférences avec le produit ou recevoir des perturbations de la part du produit.
18. Dans les situations suivantes, débranchez la station de base ou l'adaptateur du chargeur de la prise de courant et référez-vous à un centre de service autorisé :
  - a. Si du liquide a été renversé dans le produit.
  - b. Lorsque le cordon d'alimentation ou sa fiche est endommagé ou effiloché.
  - c. Si le produit a été exposé à la pluie ou à l'eau.
  - d. Si le produit ne fonctionne pas normalement en suivant les instructions d'utilisation.
  - e. Si le produit est tombé ou si le boîtier a été endommagé.
  - f. Si le produit affiche une nette diminution de ses performances.

## Instructions relatives à la sécurité

1. N'utilisez que des batteries Li-ion rechargeables et un chargeur approuvés par le fabricant. N'utilisez pas d'autres types de piles rechargeables ou des piles non rechargeables. Les batteries peut provoquer un court-circuit, et l'enveloppe de la batterie peut être endommagés entraînant une situation dangereuse.
2. Suivez les instructions de chargement de ce manuel et les étiquettes et inscriptions d'instructions dans le combiné et les compartiments du chargeur.
3. La batterie ne doit pas être chargée à l'endroit où la température est inférieure à 0 °C ou supérieur à 40 °C.
4. La batterie doit être recyclée ou éliminée de façon appropriée. Ne jetez pas la batterie dans un feu. Les cellules peuvent exploser.
5. Ne jetez pas la batterie avec les déchets municipaux. Vérifiez les réglementations locales pour vous en débarrasser.
6. Faites attention en manipulant les batteries afin de ne pas provoquer de court-circuit avec les matériaux conducteurs comme les bagues, les bracelets, les clés, les canifs ou les pièces de monnaie. La batterie ou le matériau conducteur peut surchauffer et provoquer des brûlures ou un incendie.
7. N'exposez pas les batteries à la pluie ou l'eau.
8. N'ouvrez pas et ne découpez pas la batterie. L'électrolyte libéré est corrosif et peut causer des blessures aux yeux ou à la peau. L'électrolyte peut être toxique s'il est ingéré.
9. Pendant la charge, la batterie se réchauffe. Ceci est normal et n'est pas dangereux.

## Information réglementaires

### FreeStyl 2

FCC ID : U2M-FS2

IC : 3616C-FS2

Cet appareil est conforme à la réglementation FCC. Son utilisation est soumise aux deux conditions suivantes :

- 1) cet appareil ne doit pas causer d'interférence nuisible, et
- 2) cet appareil doit accepter toute interférence reçue, y compris celles qui peuvent causer un fonctionnement non souhaité.

1. Ce système téléphonique est conforme aux réglementations de l'EN 301 357-2 (RF) 、 EN 301 489 (EMC) 、 EN 60950 (Sécurité) and EN 50371 (Sécurité RF).
2. Le REN est utile pour déterminer la quantité d'appareils que vous pouvez connecter à votre ligne téléphonique et en maintenant la sonnerie de tous les appareils lorsque votre numéro de téléphone est appelé. Dans la plupart des zones, mais pas toutes, la somme des REN de tous les appareils connectés à une ligne ne doit pas dépasser 5.0. Pour être sûr du nombre d'appareils que vous pouvez connecter à votre ligne téléphonique, vous devez contacter votre compagnie de téléphone locale pour connaître le REN maximum dans votre région.
3. Si votre équipement téléphonique cause des problèmes au réseau téléphonique, la compagnie de téléphone peut vous demander de débrancher votre système téléphonique de la ligne jusqu'à ce que le problème ait été corrigé. Consultez votre compagnie de téléphone locale pour connaître vos droits le cas échéant.
4. Votre compagnie de téléphone peut apporter des modifications à ses installations, équipements, opérations ou procédures, qui peuvent affecter le bon fonctionnement de votre système téléphonique. Consultez votre compagnie de téléphone locale pour connaître vos droits le cas échéant.
5. Ce système téléphonique ne peut pas être affecté à un service à pièces de monnaie fourni par la compagnie de téléphone. Le raccordement aux lignes est soumis à tarification régionale.
6. Ce système téléphonique a été testé et déclaré conforme aux limites de la réglementation des EN 301 357-2 (RF) 、 EN 301 489 (EMC) 、 EN 60950 (Sécurité) et EN 50371 (Sécurité RF ). Ces limites sont conçues pour fournir une protection raisonnable contre les interférences nuisibles dans une installation publique générale. Le fonctionnement de ces appareils peut toutefois

rencontrer des interférences de / vers la télévision, les magnétoscopes, les radios, les ordinateurs ou autres appareils électroniques alentours. Pour minimiser ou éviter ces interférences, le système téléphonique ne doit pas être placé ni fonctionner près d'autres appareils électroniques.

7. Il n'y a toutefois aucune garantie qu'il ne se produira pas d'interférences dans une installation particulière. Si ce système téléphonique provoque des interférences avec d'autres appareils électroniques, ce qui peut être déterminé en mettant allumant et en éteignant le système, l'utilisateur est encouragé à essayer de corriger l'interférence par une ou plusieurs des mesures suivantes :
  - a. Nous recommandons au moins 20 pieds entre le système et d'autres appareils électroniques.
  - b. Connectez la station de base sur une prise secteur d'un circuit séparé de celui utilisé par l'appareil qui reçoit des interférences. Consultez un revendeur ou un technicien expérimenté en électronique pour de l'aide.

## Liste de contrôle des équipements





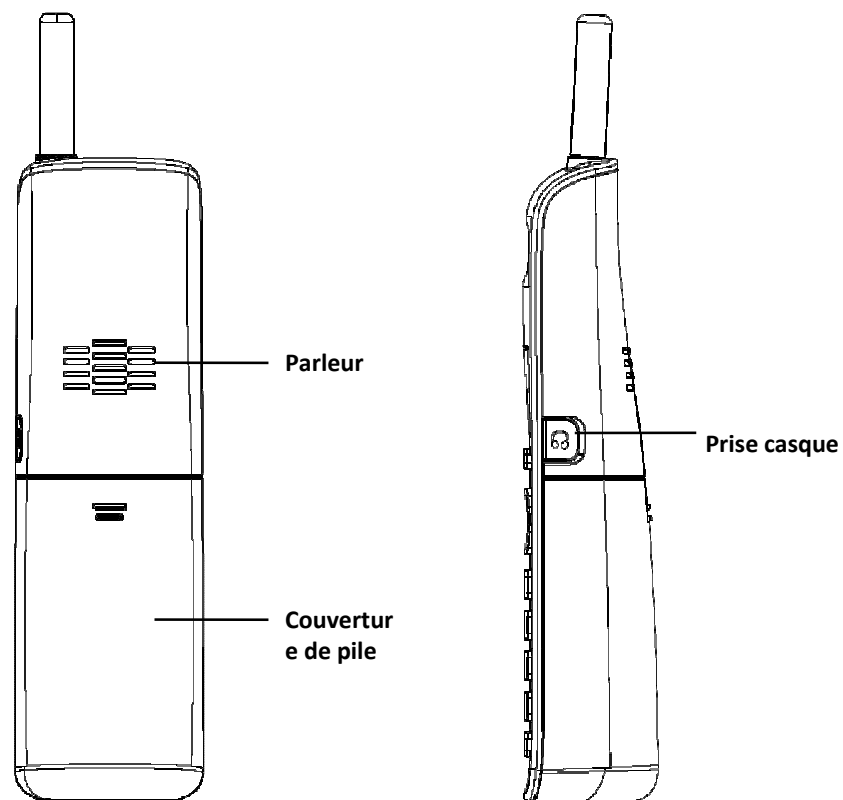
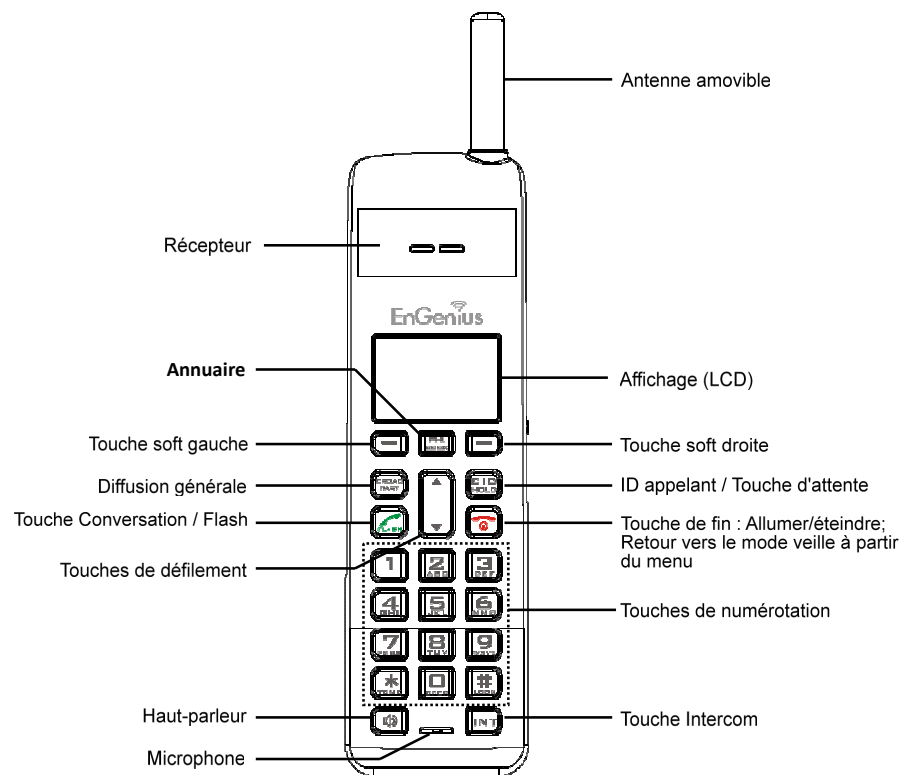







1. Dans l'emballage combiné + base, veuillez trouver les composants suivants :
  - a. Station de base x 1 (l'antenne a installé)
  - b. Adaptateur CA/CC de la base x 1
  - c. Combiné x 1 (l'antenne a installé)
  - d. Chargeur de bureau x 1
  - e. Adaptateur CA/CC du chargeur x 1
  - f. 1100mA Li-ion Pack batterie x 1
  - g. Cordon téléphonique x 1
  - h. CD (Manuel d'utilisation), Guide rapide
  
2. Dans l'emballage combiné, veuillez trouver les composants suivants :
  - a. Combiné x 1 (l'antenne a installé)
  - b. 1100mA Li-ion Pack batterie x 1
  - c. Chargeur de bureau x 1
  - d. Adaptateur CA/CC du chargeur x 1
  - e. Guide rapide
  
3. Accessoire en option
  - a. Kit d'antenne extérieure (y compris antenne et câble)
  - b. Kit de protection foudre
  - c. Antenne de combiné à haut élevé
  - d. Combiné
  - e. Répartiteur d'antenne

# Illustration du combiné



## Caractéristiques du combiné





### Caractéristiques de base du combiné







1. LCD (Liquid Crystal Display) 4 lignes
  - a. L'écran LCD comprend des DEL (Diodes électroluminescentes) pour le rétroéclairage.
  - b. La 1<sup>ère</sup> ligne du LCD comprend les icônes.
  - c. Explication des icônes de gauche à droite
    - (1) **RSSI** (Indicateur de force de signal de réception)  
 Pendant un appel, le nombre de barres est proportionnel à la puissance du signal radio reçu.
    - (2) **Mode lien**  
 **(2.1)** Le symbole du téléphone indique que la ligne téléphonique est active.
    -  **(2.2) Intercom en cours**  
Indique si le mode intercom est actif  
Indique l'ID du combiné avec lequel l'intercom est en communication.
    - (3) **Mode conversation**
      -  **(3.1) Indicateur de haut-parleur**  
Indique si le haut-parleur est actif
      -  **(3.2) Mode combiné**
    - (4) **Son et indication**
      -  **(4.1) Activer la sonnerie**
      -  **(4.2) Désactiver la sonnerie**
      -  **(4.3) Mode sonnerie et vibreur**
      -  **(4.4) Mode vibreur**
      -  **(4.5) Indicateur de message en attente**
    - (5) **Désactiver PA**  
 Indique si le haut-parleur est désactivé
    - (6) **Index d'adresse à deux chiffres**  
**11** Affiche l'ID du combiné à 2 chiffres.
    - (7) **Force de la batterie**  
 Le nombre de barres est proportionnel à l'autonomie batterie restante.
  - d. Les 2<sup>ème</sup> et 3<sup>ème</sup> lignes du LCD, d'un maximum de 16 caractères chacune, affichent l'état, les messages, les choix de menu, ou les caractères alphanumériques modifiables par l'utilisateur.
  - e. La dernière ligne affiche les touches soft gauche et droite.



### 2. Sonnerie

- a. Sonne sur un appel entrant ou intercom.
  - b. Des sons d'alerte distincts indiquent différents événements :
    - (1) Simple bip : saisie de touche réussie.
    - (2) Double bip : indique la marche/l'arrêt.
    - (3) Triple bip : échec de fonctionnement.
    - (4) Périodique 1-Long-2-Court bip (toutes les 1 minutes) : avertissement de batterie faible \ hors plage \ appel en attente
- Re : Aucun bip pour une entrée de touche non valide

3. CONVERSATION/FLASH 
  - a. Passe ou répond à un appel téléphonique ou intercom
  - b. Envoie un signal Flash à la ligne téléphonique pour récupérer une tonalité de numérotation une fois l'appel terminé, ou pour utiliser la fonction de mise en attente offerte par la compagnie téléphonique locale pendant un appel.
4. HAUT-PARLEUR 
  - a. Appuyez sur la touche pour activer / désactiver le haut-parleur pendant un appel entrant, sortant ou par intercom.
5. INTERCOM DOUBLE SENS 
  - a. Passe un appel intercom vers un autre combiné, un combiné de groupe (recherche de groupe) ou tous les combinés enregistrés.
  - b. Les appels intercom sont numériques, duplex intégral, et sont effectués sans l'aide de la base.
6. DIFFUSION 
  - a. Diffusion semi duplex vers les combinés pour annonce immédiate
  - b. Diffusion semi duplex vers les stations de base

Re : Appuyez sur la touche  sur le côté du combiné pour activer la fonction de diffusion.
7. Touches gauche/droite 
  - a. Faire un choix de menu.
8. Touches de défilement Haut  /Bas 
  - a. Faire défiler des enregistrements et des choix de menu.
  - b. Règle le volume de la voix du récepteur en mode Conversation.
  - c. Appuyez sur  pour régler le volume de la sonnerie en mode Veille.
  - d. Appuyez sur  pour entrer dans l'annuaire téléphonique en mode Veille.
9. FIN; touche MARCHE/ARRÊT 
  - a. Met fin à un appel.

- b. Quitte l'utilisation du menu actuel, remonte de un niveau.
  - c. Appuyez pendant 3 secondes pour éteindre l'alimentation
10. Touche ID APPELANT 
- a. Revoir la liste des ID Appelants.
  - b. Comprend les ID appelants reçus et manqués.

### Caractéristiques du combiné supplémentaire

1. Enregistrement de plusieurs combinés
  - a. Jusqu'à 9 combinés téléphoniques peuvent être enregistrés sur une station de base
  - b. ID 11-19 : ID individuels des combinés.
  - c. ID 91-99 : IDgroupe. Les combinés peuvent "s'enregistrer", à partir du menu du combiné, à des groupe(s) et être recherchés lorsqu'un appelant par ligne fixe ou par intercom saisit un ID de groupe.
2. Sonnerie vibreur
  - a. Deux options pour la sonnerie de ligne (appel entrant) et la sonnerie de l'intercom.
  - b. Choix du volume de sonnerie sur six niveaux (éteint /bas/moyen/haut/vibreur/ vibreur et haut ) pour chacune des deux options.
  - c. Huit choix de type de sonnerie pour chaque option.
3. ID appelant
  - a. Affiche le numéro de téléphone et le nom de l'appel entrant sur le LCD (requiert le service ID appelant de votre compagnie de téléphonie locale)
4. Appel en attente avec ID appelant
  - a. Affiche les informations sur le 2<sup>ème</sup> appel entrant sur la même ligne téléphonique lorsque le 1<sup>er</sup> appel est en cours (requiert le service de mise en attente avec ID appelant auprès de votre compagnie de téléphonie locale)
5. Nom avec ID appelant
  - a. Fait correspondre l'ID appelant avec les entrées du répertoire, et une fois la correspondance faite, l'écran LCD affiche le nom ou le diminutif au lieu des simples infos d'ID appelant (requiert le service de mise en attente avec ID appelant auprès de votre compagnie de téléphonie locale).
6. DND (Ne pas déranger, c.-à-d., Sonnerie silencieuse)
7. Journaux d'appels
  - a. Rappel : Mémoire les 10 numéros de téléphone (jusqu'à 26 numéros chacun) composés le plus récemment. Peut effectuer la renumérotation

- du dernier numéro sur chacun des 10 numéros.
- b. Journal des appels reçus et nouveaux : Total 50 entrées (numéro de téléphone sur 16 chiffres, noms sur 16 caractères, et Date/Heure), requiert le service ID appelant de votre compagnie de téléphone locale.
- c. Les numéros de téléphone et les noms peuvent être sauvegardés dans le répertoire téléphonique pendant l'affichage.

8. Blocage d'appel : bloque les appels sortants et les appels entrants.
  - a. Appels sortants :
    - a-1. Empêche les utilisateurs de composer des appels interurbains ou internationaux
    - a-2. Jusqu'à 5 chiffres pour chaque paramètre de limitation des appels ; jusqu'à 5 entrées autorisées.
    - a-3. Si vous avez besoin de composer un numéro spécifique pour obtenir la tonalité, vous devez saisir ce numéro en définissant les limitations d'appels
  - b. Appels entrants :
    - b-1. PA On/Off (Marche/Arrêt) : Active ou désactive la diffusion d'autres combinés ou de la base. Lorsque PA est désactivé (Off), le combiné ne peut pas recevoir de diffusion de la base ni d'autres combinés enregistrés, mais il peut diffuser vers la base ou vers d'autres combinés enregistrés.
    - b-2. Ligne On/Off (Marche/Arrêt) : Active ou désactive la capacité de recevoir les appels entrants de la ligne téléphonique. Lorsque la ligne est désactivée (Off), le téléphone ne peut pas recevoir les appels entrants de la ligne téléphonique, mais il peut encore passer des appels.
    - b-3. Int. On/Off (Marche/Arrêt) : Active ou désactive l'interphone depuis les autres combinés ou la base. Lorsque Int. est désactivé (Off), le combiné ne peut pas recevoir d'appels par interphone de la base ni des autres combinés enregistrés, mais il peut appeler par interphone la base ou les autres combinés enregistrés.
  - c. Cette modification exige d'entrer dans les "Paramètres d'appel" (MENU-4-3).

[Remarque] Il vous faut saisir l'ID utilisateur précise et le mot de passe pour effectuer cette fonction. Le mot de passe par défaut est "0000".



9. Réponse toute touche (sauf  et la touche soft **SILENC**)
10. Garde-touches
  - a. Lorsque le garde-touches est sélectionné, toutes les touches sont verrouillées.  
Appuyez sur la touche soft **DÉVER.** (gauche) suivie de “\*” pour libérer.
  - b. Le verrouillage des touches est automatiquement activé une fois de retour au mode inactif pendant 15 secondes.

11. Préfixe de numérotation
  - a. Jusqu'à 14 chiffres, y compris les pauses, un code d'accès peut être préprogrammé pour s'ajouter automatiquement devant le numéro composé lors de la numérotation à partir des journaux d'appels, du répertoire et de la numérotation pour envoi.
12. Mise en attente d'appel
  - a. Met un appel en attente
13. Muet
  - a. Appuyez sur la touche soft **MUET** (gauche) pendant la conversation, le microphone du combiné est coupé.  
Appuyez sur la touche soft **MICRO** (gauche) pour libérer.
14. Annuaire
  - a. 50 entrées, chacune stocke un numéro de téléphonie ou un ID de combiné (jusqu'à 26 chiffres) et un nom (jusqu'à 16 caractères)
  - b. Affichage trié par ordre alphabétique et recherche par lettre.
  - c. Numéroté à partir de l'affichage.
  - d. Au cours du mode veille, vous pouvez entrer dans l'annuaire en appuyant sur la touche de défilement .
  - e. Transfert du répertoire téléphonique sans fil
    - i. Transfert du répertoire spécifique vers un combiné ou vers tous les combinés enregistrés
    - ii. Transfert de tous les répertoires vers un combiné ou vers tous les combinés enregistrés
15. Tonalité des touches
  - a. Choix de volume de tonalité des touches sur quatre niveaux (Arrêt/faible/moyen/élevé).
  - b. Choix parmi quatre types de tonalité de touches.
16. Minuteries d'appels
  - a. Affiche la durée d'appel pour l'appel en cours, pendant et immédiatement après l'appel.
17. Fonction appel programmable
  - a. Permet à l'utilisateur de préprogrammer le code de fonction le plus utilisé dans le FREESTYL 2 qui est un ajout au système autocommutateur.
  - b. Jusqu'à 10 entrées peuvent être enregistrées.
  - c. Une fois le code de fonction programmé, vous pouvez lancer cette fonction rapidement pendant l'appel en appuyant sur la touche soft **OPTION**.
18. Marche/Arrêt PA
  - a. Activer ou désactiver la fonction de diffusion.
  - b. Lorsque PA est éteint, le combiné ne peut pas recevoir de diffusion de la

base ni de combinés enregistrés ; Mais il peut diffuser vers la base et les autres combinés enregistrés.

19. Affichage du Menu
  - a. Pour éviter une mauvaise configuration dans "Réglages appel" (**MENU-4**), "Réglages téléph" (**MENU-5**), "Réglage base" (**MENU-6**) et réglage Multi-base (**MENU-7-3**), ces réglages peuvent être masqués.
  - b. Un mot de passe est requis avant d'entrer dans Affichage menu (**MENU-8**), le mot de passe par défaut du combiné est "0000".
  - c. Lorsque vous activez ces réglages, ils ne s'affichent plus, à moins d'être désactivés en entrant de nouveau dans l'Affichage menu.
20. Réglage groupe
  - a. Permet au combiné de s'enregistrer sur un ou plusieurs groupes.  
Re : Jusqu'à 9 groupes peuvent être souscrits.
21. Nom personnalisé
  - a. Permet de modifier l'écran du "FREESTYL 2" pour avoir les mots ou les infos souhaitées, comme par exemple le nom de l'utilisateur.  
Re : Jusqu'à 32 caractères peuvent être entrés.
22. Changer le mot de passe
  - a. Permet de modifier le mot de passe du combiné, qui est requis pour entrer dans Interdi. appel (**MENU-4-3**) et dans Affichage menu (**MENU-8**).  
Re : Par défaut, c'est "0000".
23. Durée DTMF
  - a. A partir de **MENU-6-1** pour choisir la durée variable de la tonalité DTMF.
  - b. Par défaut, c'est 100ms.
  - c. Lorsque vous entrez dans le Réglage base, le PIN est requis. Par défaut, c'est "0000".

Re: Il vaut mieux vérifier d'abord auprès de votre compagnie de téléphone avant de modifier.
24. Durée de touche Flash programmable
  - a. A partir de **MENU-6-2** pour choisir la durée de touche flash
  - b. Choix de durée sur 9 niveaux (100 ms-900 ms), par défaut=600 ms.
  - c. La valeur par défaut (600 ms) fonctionne dans la plupart des régions. La modification de ce paramètre peut provoquer un non fonctionnement de la clé Flash. Ne modifiez que si vous êtes certain que la nouvelle valeur fonctionne.
  - d. Lorsque vous entrez dans le Réglage base, le PIN est requis. Par défaut, c'est "0000".
25. Alloue l'ID combiné suivant au nouveau combiné
  - a. Utilisation du combiné enregistré à partir de **MENU-6-3** pour allouer un ID de combiné suivant à un nouveau combiné.
  - b. Si l'ID de combiné suivant n'est pas alloué, le système alloue automatiquement un ID de combiné à un nouveau combiné.

- c. Lorsque vous entrez dans le Réglage base, le PIN est requis. Par défaut, c'est "0000".
26. Effacer le combiné
- a. Utilisation d'un combiné enregistré à partir de **MENU**-6-4 pour supprimer l'autre combiné enregistré, dans le cas où l'autre combiné enregistré est défectueux.
  - b. Une fois l'autre combiné effacé, l'utilisateur peut enregistrer un nouveau combiné à la place.
  - c. Lorsque vous entrez dans le Réglage base, le PIN est requis. Par défaut, c'est "0000".
27. Changer le PIN
- Permet de modifier le PIN de la base, qui est requis pour entrer dans "Réglage base" (**MENU**-6-5).
- a. Utilisation du combiné enregistré pour modifier le PIN à partir de **MENU**-6-5.
  - b. Par défaut, le PIN est "0000".
  - c. Lorsque vous entrez dans le Réglage base, le PIN est requis. Par défaut, c'est "0000".
28. Fonction Raccroch. auto
- a. Utilisation du combiné enregistré à partir de **MENU**-6-6 pour activer/désactiver la fonction Raccroch. auto.
  - b. Si vous activez cette fonction, le combiné raccroche automatiquement lorsque l'interlocuteur raccroche.
  - c. Lorsque vous entrez dans le Réglage base, le PIN est requis. Par défaut, c'est "0000".
29. Réglage de l'heure (Régler l'heure)
- La fonction de réglage de l'heure (Régler l'heure) permet à l'utilisateur de régler la date/l'heure pour prendre en charge l'ID appelant DTMF (L'ID appelant DTMF ne contient pas la date/l'heure lors de la réception du PSTN ; avec ce réglage, l'utilisateur peut revoir la date/l'heure à réception de l'ID appelant).
- a. Entrez dans **MENU**-6 pour régler les Réglages de la base.
  - b. Appuyez sur la touche de défilement  ou  pour choisir la base souhaitée.
  - c. Entrez le PIN de la base (Par défaut, c'est "0000").
  - d. Entrez "7" pour entrer dans le Réglage de l'heure (Régler l'heure).
  - e. Entrez 64 digits for AA/MM/JJ(année/Mois/Jour), puis entrez 4 chiffres pour hh:mm (Heures : Minutes)
  - f. Appuyez sur **ENREG.** (touche soft gauche) pour terminer le réglage.
30. Gain micro
- Permet de modifier le gain du microphone du combiné en fonction de l'environnement du combiné - Environnement calme, normal et bruyant. Il faut pour cela entrer dans les "Paramètres du téléphone" (**MENU**-5-1).

Permet de modifier le gain du microphone du combiné en fonction de l'environnement du combiné - Environnement calme, normal et bruyant. Il faut pour cela entrer dans les "Paramètres du téléphone" (**MENU**-5-1).

31. Sonnerie écouteurs
- Permet de modifier la sonnerie émise soit par le haut-parleur du téléphone soit par le récepteur des écouteurs. Il faut pour cela entrer dans les "Paramètres du téléphone" (**MENU**-5-9).
32. Bébé Moniteur
- Permet de régler le combiné surveillant la chambre du bébé par appel d'interphone. Lorsque l'interphone bébé est réglé sur ON (MARCHE), ce combiné dédié ne répond à aucun appel entrant, sauf pour l'interphone bidirectionnel. Ceci nécessite d'entrer dans les "Réglages d'appels" (**MENU**-4-5).

## Illustration de la base

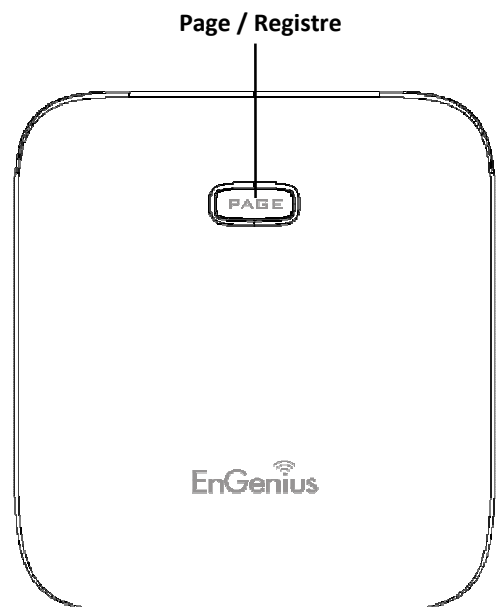

## Diagramme de l'unité de base

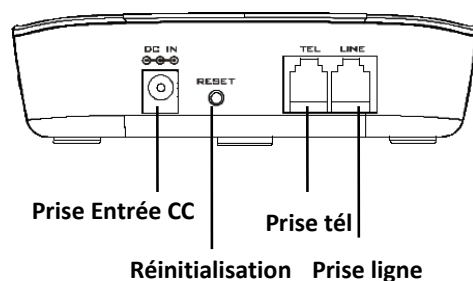

## Caractéristiques de la base

### Caractéristiques principales de la station de base

1. Antenne
  - a. Le port antenne comprend un connecteur fileté **normal** ; pour enlever l'antenne ou le câble, tournez dans le sens antihoraire ; pour installer, tournez dans le sens horaire. Une mauvaise installation peut endommager le connecteur.
  - b. Lorsque vous utilisez une antenne extérieure, placez l'antenne (pas la station de base elle-même) aussi haut que possible pour un chemin de transmission dégagé.
2. DEL
  - a. Alimentation : ceci indique que la station de base est alimentée.
  - b. En cours d'utilisation : ceci indique une ligne téléphonique active.
3. Bouton de RÉINITIALISATION
  - a. Restaure la station de base aux réglages d'usine
  - b. Le bouton de réinitialisation est en retrait pour éviter une réinitialisation accidentelle du système.
  - c. Tous les combinés (y compris l'administrateur) et les bases supplémentaires doivent être réenregistrés après une réinitialisation de la station de base.
4. Touche Page (PAGE)

Pour rechercher un combiné égaré; appuyez sur "Page "le bouton, tous les combinés enregistrés bip pendant 30 secondes.

Appuyez sur "PAGE" ou encore sur n'importe quelle touche du combiné pour arrêter.
5. Bouton d'Enregistrement (PAGE)

Entre dans le mode d'enregistrement avec le combiné, et alloue une ID de combiné (11-19).
6. Prise ligne  
Connecteur standard RJ-11C/CA-11A pour brancher sur une ligne téléphonique
7. Prise téléphone  
Une autre RJ-11C pour brancher sur le répondeur optionnel
8. Prise Entrée CC : pour brancher l'adaptateur d'alimentation

## Illustration du chargeur

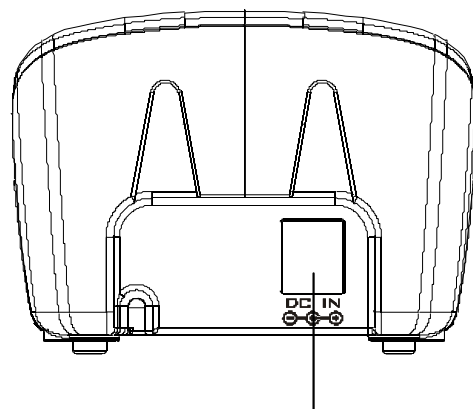
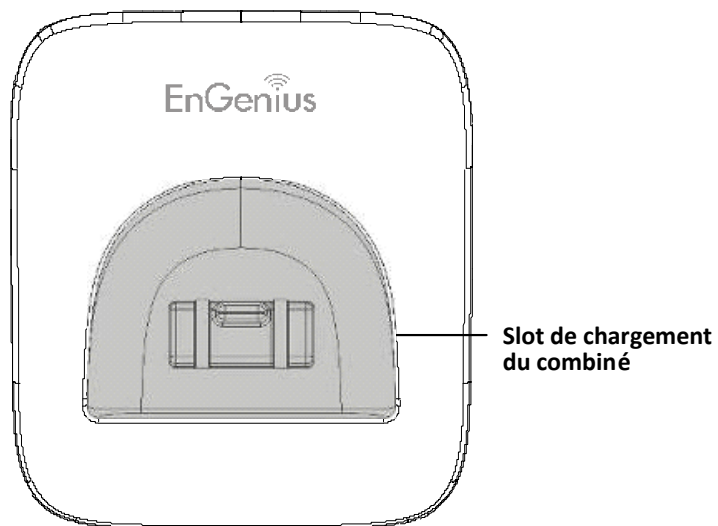

Entrée CC

## Caractéristiques du chargeur

1. Entrée CC  
Se connecte sur l'adaptateur CA du chargeur.
2. Slot de chargement du combiné
  - a. Charge la batterie du combiné lorsque celui-ci est placé sur sa station d'accueil.
  - b. Référez-vous au LCD du combiné pour connaître l'état de charge
    - (1) Chargement: la barre d'état de la batterie fonctionne et l'écran LCD affiche : Chargement
    - (2) Complètement chargée : la barre d'état de la batterie reste immobile et l'écran LCD affiche "Charge complète"
    - (3) Échec chargement : En cas d'erreur survenant pendant le mode de chargement, l'écran LCD afficherait "Échec chargement"
3. Il est impossible de surcharger la batterie avec ce chargeur.
4. L'adaptateur pour recharger la station peut servir comme chargeur de voyage également. Toutefois, vous ne pouvez pas éteindre l'appareil pendant le chargement du combiné via le chargeur de voyage. Un message d'avertissement "Débranchez le chargeur de voyage puis coupez l'alimentation" s'affiche sur le LCD.

### Remarques :

1. Chargez complètement les packs batterie avant la première utilisation.
2. Le combiné est automatiquement "allumé" lorsqu'il est placé sur le slot de chargement.
3. Toutefois, si vous videz la batterie, il faut environ une minute pour que le combiné s'allume automatiquement.

## Mise en route

### Installation de la station de base

Il y a trois configurations possibles pour la station de base :

- Station de base seule
- Station de base plus répondeur téléphonique
- Station de base plus téléphone

Pour de meilleures performances, maintenez une distance d'au moins 1 mètre (environ 3 pieds) entre la station de base et d'autres appareils électroniques (ex: téléviseur, ordinateur, chaîne stéréo, télécopieur, répondeur, téléphone sans fil, etc.)

1. Installez l'antenne de la station de base.  
Le port antenne comprend un connecteur **fileté normal** ; pour installer, tournez dans le sens horaire ; pour enlever l'antenne ou le câble, tournez dans le sens antihoraire. Une mauvaise installation peut endommager le connecteur.
2. Branchez l'extrémité transformateur de l'adaptateur CA/CC de la station de base dans une prise secteur standard, branchez l'autre extrémité dans la prise "Entrée CC" à l'arrière de la station de base.

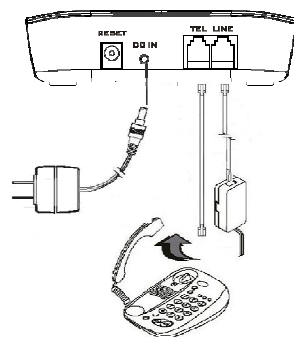

- a. La prise CC de l'adaptateur de base est plus grande en dimensions que la prise CC du chargeur. La prise CC de l'adaptateur du chargeur ne s'insère pas dans la prise Entrée CC de la base.
  - b. L'alimentation électrique de la station de base (Adaptateur CC) et la ligne téléphonique doivent être branchées sur un onduleur avec protection de la ligne téléphonique.
3. Branchez le cordon téléphonique sur la prise "LIGNE"
  4. Un téléphone standard ou un répondeur peuvent être branchés sur la prise adjacente au fond de la station de base marquée TEL

## Installation du chargeur et du combiné

1. Branchez l'extrémité transformateur de l'adaptateur CA/CC du chargeur dans une prise secteur standard, branchez l'autre extrémité dans la prise "Entrée CC" à l'arrière du chargeur.
2. Installez le pack batterie dans le combiné.
3. Installez l'antenne du combiné.
4. Placez le combiné sur le slot du chargeur.
5. Chargez complètement la batterie pendant trois heures avant utilisation.
6. Le système téléphonique est maintenant prêt à réaliser les fonctions de base telles que passer et recevoir des appels téléphoniques et des appels intercom. Aucune programmation de la station de base ou du combiné n'est nécessaire pour les opérations de base.

### Remarque :

1. Les combinés livrés avec la station de base sont préenregistrés en usine. Si vous avez un nouveau combiné, vous devrez vous enregistrer le combiné avec la station de base afin qu'il soit reconnu comme un combiné membre par la(les) base(s) et par les autres combinés. Voir Enregistrement du combiné.
2. Chargez complètement les packs batterie avant la première utilisation.

## Fonctionnement de base

### Modes de fonctionnement

La station de base et le combiné ont tous deux des niveaux de fonctionnement pendant lesquels seules certaines procédures de fonctions peuvent être exécutées.

#### A. Modes de fonctionnement de la base

- Mode INACTIF**- ceci est le mode par défaut. Les pages sont actifs en mode INACTIF.  
La LED «Power» s'allume.
- Mode PARLER**-la base fonctionne dans ce mode lors d'un appel téléphonique. Le "en cours d'utilisation"LED s'allume.
- Mode ENREGISTREMENT**- la base entre dans ce mode en appuyant sur le bouton PAGE pendant l'un seconde. Les « Power » LED seront allumées en haut dans le mode d' « Enregistrement », aussi une sonnerie prompte sera émise.

#### B. Modes de fonctionnement du combiné

- Mode Veille**- ceci est le mode par défaut.
  - En l'absence d'activité, le combiné passe automatiquement en mode SOMMEIL/INACTIF pour économiser de la puissance batterie.
  - Le combiné peut être complètement éteint en appuyant sur la touche FIN pendant 3 secondes.
  - L'affichage de l'écran d'inactivité (nom personnalisé) peut être modifié.
  - Le numéro à 2 chiffres représente l'ID du combiné



#### 2. Mode Menu

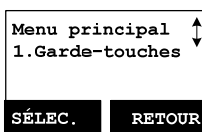

- Appuyez sur la touche soft droite pour activer le mode Menu.
- En mode menu, les paramètres du combiné et des informations contenues dans la mémoire peuvent être modifiés.
- Les fonctions disponibles via le choix de Menu sont traitées plus en détail à la page 38.
- La structure de Menu s'affiche comme ci-dessous :

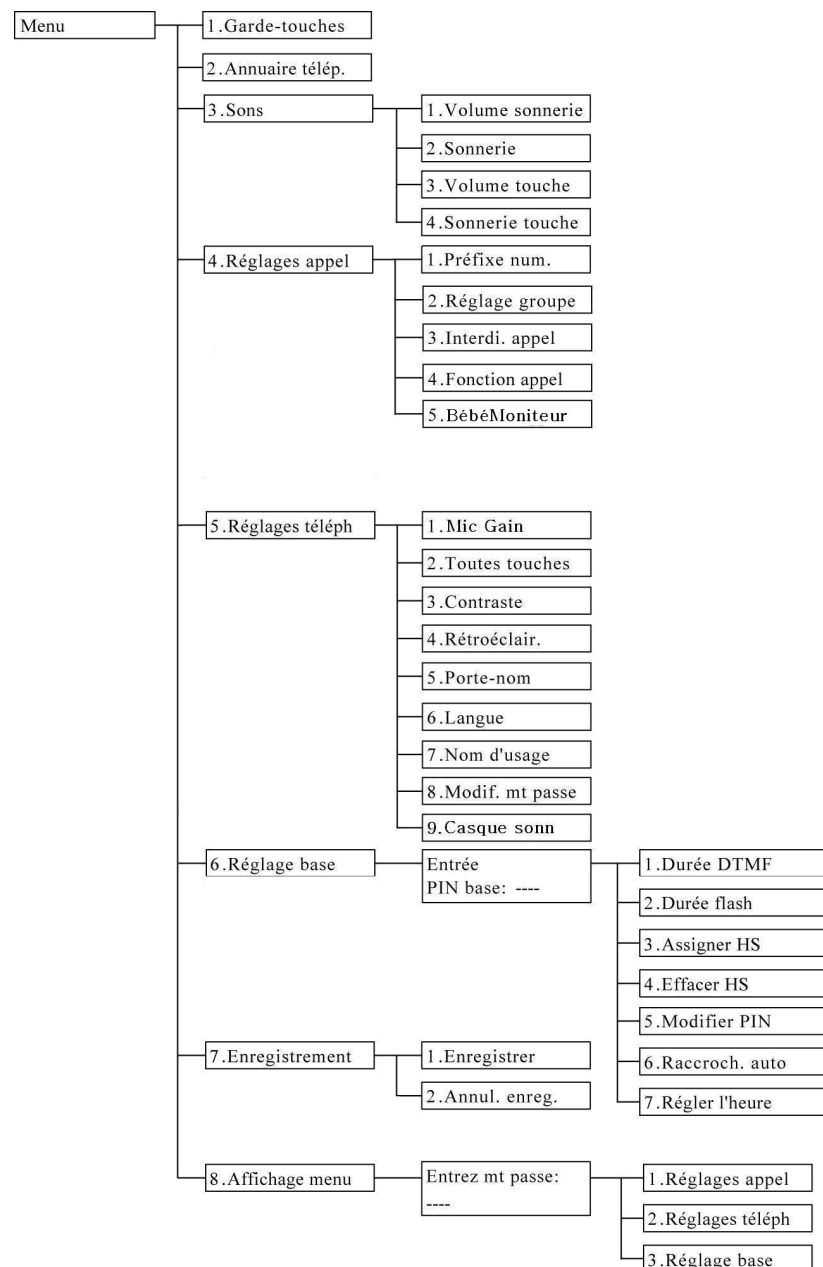

### 3. Arborescence de Menu





## Passer un appel téléphonique

1. Appuyez sur , attendez la tonalité, puis entrez le numéro de téléphone.
2. Sinon, vous pouvez saisir d'abord le numéro de téléphone puis appuyer sur la touche .

Quand vous utilisez cette méthode, vous pouvez utiliser les touches soft **EFFAC.** (gauche) et **SUPPR** (droite) pour modifier le numéro saisi. "SUPPR" efface le dernier chiffre entré. "EFFAC." efface la ligne entière, mais reste en mode numérotation.



3. **Numérotation abrégée** par accès aux entrées de l'annuaire téléphonique (Menu → 2)
  - a. Appuyez sur la touche de défilement  ou  pour entrer dans l'annuaire.
  - b. Appuyez sur  pour composer le numéro

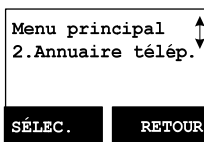

4. Pour interrompre la numérotation, appuyez sur la touche .

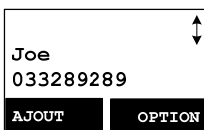



### Remarques :

1. Si la ligne est occupée, le LCD affiche "Pas de ligne disponible" et le combiné retourne en mode veille.
2. Si le lien ne peut pas être établi, le LCD affiche "Pas de base" après un délai de 12 secondes.
3. Une minuterie de durée d'appel commence à afficher la durée de l'appel une fois le lien établi.

## Faire un appel Double sens / Intercom

Le système téléphonique sans fil FREESTYL 2 permet l'indépendance des appels radio privés, Intercom/ double sens par rapport à la station de base. La communication Intercom/ Double sens peut être faite depuis ou vers des stations de base et des combinés.

## A. Appels combiné vers combiné

1. Appuyez sur la touche  suivie par un ID de combiné ou un ID de groupe à 2 chiffres.
2. Appuyez sur la touche  pour mettre fin à l'appel.

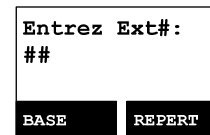





### Remarques :

1. Les appels Intercom peuvent être passés que la station de base soit présente ou non.
2. Si vous saisissez un ID de groupe, le premier combiné (appartenant à ce groupe) qui répond établit un lien avec l'appelant. Voir Enregistrement d'un combiné dans un groupe.
3. Si le lien ne peut pas être établi, le LCD affiche "Pas de connex." après un délai de 12 secondes.



## Effectuer une diffusion

### A. Appels combiné vers combiné

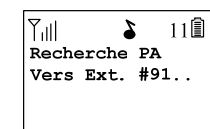
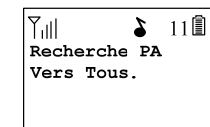
1. Diffusion vers tous les combinés
  - a. Appuyez et maintenez la touche  (côté gauche de l'appareil) à partir d'un combiné.
  - b. Vous entendez bi-bi-bip pendant que le combiné initiateur diffuse vers tous les combinés à portée de communication.
  - c. Commencez à dire le message à diffuser une fois que vous entendez le son "bip" ; le haut-parleur des combinés de destination s'allume.
  - d. Communiqué de touché  pour mettre fin à la diffusion.
2. Diffusion vers un groupe de combinés
  - a. Entrez l'ID de groupe, puis appuyez et maintenez la touche  (côté gauche du combiné).
  - b. Vous entendez bi-bi-bip pendant que le combiné initiateur diffuse vers tous les combinés à portée de communication.
  - c. Commencez à dire le message à diffuser une fois que vous entendez le son "bip" ; le haut-parleur des combinés de destination s'allume.
  - d. Communiqué de touché  pour mettre fin à la diffusion.



### 3. Diffusion vers un combiné en particulier

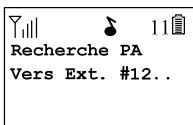

- Entrez l'ID de groupe, puis appuyez et maintenez la touche  (côté gauche du combiné).
- Vous entendez bi-bi-bip pendant que le combiné initiateur diffuse vers tous les combinés à portée de communication.
- Commencez à dire le message à diffuser une fois que vous entendez le son "bip" ; le haut-parleur des combinés de destination s'allume.
- Communiquez de touché  pour mettre fin à la diffusion.

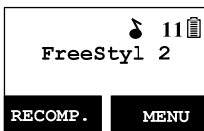

### Recomp.

- Appuyez sur la touche soft **RECOMP.** (gauche).
- Le LCD affiche le dernier numéro de téléphone composé. Pour composer ce numéro, appuyez sur la touche .



- Utilisez la touche  ou  pour faire défiler parmi les 10 derniers numéros de téléphone composés. Choisissez et appuyez sur la touche .  
[Remarque] Les numéros Intercom (ID combiné) ne sont pas stockés dans le journal des 10 derniers numéros composés.

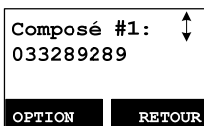

### Recevoir un appel téléphonique

- Lorsqu'un appel arrive, le LCD affiche le message de l'ID appelant, et la sonnerie ou le vibreur se déclenche, sauf s'il a été coupé.
- Si le combiné est sur la station de charge (la sonnerie passe momentanément sur "Sonnerie" si elle est réglée sur "Vibreur"), soulevez le combiné et appuyez sur la touche  pour démarrer la conversation.

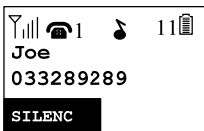



Re : Vous pouvez activer "Toutes touches" à partir de **MENU**-5-2

#### Remarques :

- Vous pouvez appuyer sur la touche soft **SILENC** (gauche) si vous choisissez d'ignorer l'appel. Contrairement à éteindre la sonnerie (à partir du menu du combiné), l'utilisation de la touche **SILENC** est valide uniquement pour l'appel en cours.
- Si le service ID appelant est disponible, le LCD affiche les informations sur l'appel entrant. Si le LCD affiche "Privé" ou "Inconnu", les informations de l'appelant ont peut-être été bloquées par l'appelant ou par la compagnie de téléphone d'origine.

### Recevoir un appel Intercom

- Lorsqu'un appel intercom arrive (provenant d'autres combinés, ex. Combiné 12), la sonnerie ou le vibreur se déclenche, sauf s'il a été coupé. Appuyez sur  pour répondre à l'appel intercom.
- Si le combiné est sur la station de charge (la sonnerie passe momentanément sur "Sonnerie" si elle est réglée sur "Vibreur"), soulevez le combiné et démarrez la conversation.
- Si le combiné n'est pas sur la station, appuyez sur toute touche (sauf  et la touche soft **SILENT**) pour répondre.

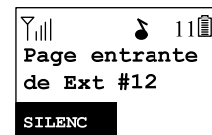

#### Remarques :



- Le LCD affiche l'ID du combiné de l'appelant.
- Vous pouvez appuyer sur la touche soft **SILENC** (gauche) si vous choisissez d'ignorer l'appel. Contrairement à éteindre la sonnerie, l'utilisation de la touche **SILENC** est valide uniquement pour l'appel en cours.

### Mettre fin à un appel.

Pour mettre fin à un appel téléphonique ou intercom, appuyez sur la touche 



ou placez le combiné sur sa station de charge.

## Réglage du volume de la voix dans le récepteur (écouteur) du combiné

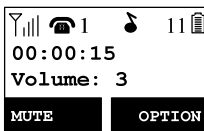
1. Le volume de la voix ne peut être réglé que pendant un appel.
2. Il y a 6 niveaux de choix pour le volume. Par défaut = 3. Utilisez la touche  ou  pour régler
3. Le nouveau paramètre reste effectif pour tous les appels à venir jusqu'à modification.



## Réglage du volume de la voix dans le haut-parleur du combiné

1. Le volume de la voix ne peut être réglé que pendant un appel.
2. Il y a 6 niveaux de choix pour le volume. Par défaut = 3. Utilisez la touche  ou  pour régler
3. Le nouveau paramètre reste effectif pour tous les appels à venir jusqu'à modification.

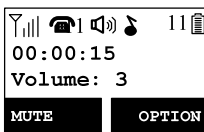

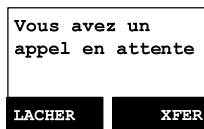

## Mettre un appel en attente

1. Lorsqu'un appel est en cours, il peut être mis en attente en appuyant sur la touche .
2. Pour retourner à la conversation, appuyez sur la touche soft **LACHER** (gauche)



### Remarques :

1. La mise en attente d'un appel peut être "annulée" par le combiné qui l'a initiée. Mais si le combiné appuie sur la touche  pour sortir de veille, alors les autres combinés peuvent appuyer sur  ou sur  pour prendre cet appel en

attente.

2. Le LCD du combiné affiche qu'un appel est en attente. Une tonalité d'alerte (double bip) toutes les 30 secondes rappelle au combiné qu'un appel est en attente.
3. Si l'opération (ex: transfert d'appel) échoue après avoir mis un appel en attente, l'appel en attente peut être perdu.

## Muet

1. Une fois qu'un lien est établi, vous pouvez appuyer sur la touche soft **MUET** (gauche) pour couper le microphone du combiné.
2. Lorsque Muet est actif, l'interlocuteur n'entend pas votre voix, mais peut toujours vous parler.
3. Pour quitter l'état muet, appuyez sur la touche soft **MICRO** (gauche). Muet n'est effectif que pour l'appel en cours.



## Ne pas déranger (Sonnerie silencieuse)

1. Entrez la séquence de touches MENU-3-1, puis choisissez "Arrêt". Appuyez sur **SÉLEC.** (gauche) pour confirmer votre choix. Ceci va éteindre la sonnerie jusqu'à ce qu'elle soit rallumée à partir du menu.  
Re : Lorsque la sonnerie est réglée sur "Arrêt", l'écran de veille affiche "Sonnerie désac."
2. Pour couper temporairement la sonnerie lorsqu'un appel arrive, appuyez sur la touche soft **SILENC** (gauche).



## Garde-touches

1. Pour éviter de composer un numéro par accident, vous pouvez appuyer sur la touche soft **MENU** (droite), puis appuyer sur "1" pour choisir l'option Garde-touches. Le clavier du combiné est verrouillé. Aucune entrée de touche n'est acceptée.
2. Pour déverrouiller le clavier, appuyez sur la touche soft **DÉVER.** (gauche), puis, dans les 2 secondes, appuyez sur le chiffre "\*" pour déverrouiller.

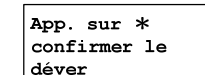
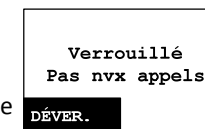

3. Une fois de retour au mode inactif pendant 15 secondes, le verrouillage des touches est automatiquement activé.
4. Le Garde-touches est effectif jusqu'au déverrouillage.

## Recharge et remplacement de la batterie

1. Chargez la batterie lorsqu'un l'un ou plusieurs des effets suivants survient :
  - a. Le téléphone bipe deux fois toutes les deux secondes.
  - b. L'icône de batterie est vide.
  - c. Le téléphone ne répond pas quand une touche est enfoncée.
  - d. Le LCD et le rétroéclairage deviennent sombres.
  - e. Vous ressentez des réductions de portée de communication.
2. Vous pouvez remplacer la batterie du combiné après avoir mis l'appel en cours en attente.
3. L'autonomie en conversation et en veille de la batterie dépend du motif conversation/veille et de la distance d'utilisation. Il est recommandé de remettre le combiné sur la station de charge aussi souvent que possible pour de meilleures performances. **N'utilisez que la batterie et le chargeur fournis par le fabricant !**

## Fonctionnement avancé

### Enregistrement du combiné

1. Si vos combinés ont été achetés comme faisant partie du système, ils ont été préenregistrés avec la station de base en usine.
2. Un ID combiné à "00" indique que c'est un nouveau combiné ou que l'ID a été effacé. Vous devez enregistrer le combiné avec la station de base.

#### 3. Enregistrement :

- a. Apuyez sur **MENU-7** pour entrer dans le mode Enregistrement
- b. Maintenez enfoncé le bouton PAGE de la base pendant 1 secondes jusqu'à ce que les LED s'allument et clignent, la base émettant également une sonnerie pour vous rappeler qu'elle est en mode enregistrement.
- c. Appuyez sur la touche "1" du combiné, ceci termine le processus d'enregistrement. La station de base attribue un ID de combiné entre 12 et 19. L'ID attribué s'affiche sur le LCD du combiné, ce qui indique que l'enregistrement a réussi.
- d. Répétez les étapes ci-dessus pour tous les combinés supplémentaires.

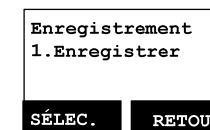
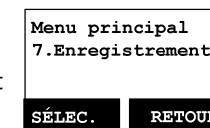

#### 4. Annuler l'enregistrement :

- a. Vous pouvez annuler l'enregistrement du combiné que vous utilisez à partir de la base. L'annulation de l'enregistrement réinitialise l'ID du combiné à 00, efface le code de sécurité système et libère l'ancien ID pour un futur enregistrement.
- b. Après annulation de l'enregistrement, le combiné ne peut plus utiliser la base pour passer ou recevoir des appels, ni pour communiquer par intercom avec les autres combinés.
- c. Apuyez sur **MENU-7** pour entrer dans le mode Enregistrement
- d. Maintenez enfoncé le bouton PAGE de la base pendant 1 secondes jusqu'à ce que les LED s'allument et clignent.
- e. Appuyez sur la touche "2" du combiné, ceci termine le processus d'annulation de l'enregistrement. En cas de succès de l'annulation de l'enregistrement, le combiné affiche "S'enregistrer".

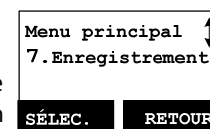

### Remarques :

1. La base a un délai d'expiration de l'enregistrement de 30 secondes à compter de l'appui sur le bouton REG. Le combiné a un délai d'expiration de l'enregistrement de 12 secondes à partir du choix de l'option d'enregistrement ou d'annulation de l'enregistrement. La base et le combiné quittent automatiquement le mode d'enregistrement après le délai d'expiration.
2. Répétez le processus d'enregistrement ou d'annulation de l'enregistrement en cas d'échec.

## Enregistrement d'un combiné dans un groupe.

1. Jusqu'à neuf groupes de combinés (91-99) peuvent être définis et les combinés peuvent décider de quels groupes ils souhaitent faire partie.

2. Par exemple, Groupe 1 représente le groupe de service client, Groupe 2 représente le groupe de vente,

et Groupe 3 est le groupe de marketing. Supposons que le combiné 11 souhaite recevoir des sonneries entrantes pour tous les appels liés aux ventes et au marketing. Alors le combiné 11 doit "s'enregistrer" aux groupes 2 et 3.

3. Choix de groupes :

- a. Appuyez sur le combiné pour le **MENU-4** pour entrer dans le menu de Réglages appel
- b. Appuyez sur le numéro "2", le combiné entre dans le menu de réglage du groupe.
- c. Appuyez sur la touche soft **OPTION** suivie par la touche "1" pour s'enregistrer au groupe ("9 #", #:1~9). Entrez 1~9.
- d. Répétez pour tous les groupes souhaités.
- e. Supprimez les choix de groupes en appuyant sur la touche soft **OPTION** suivie par la touche "2" pour annuler l'enregistrement au groupe.

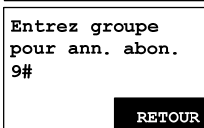
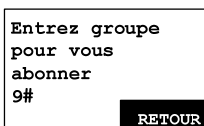
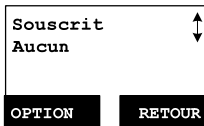
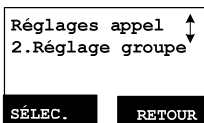
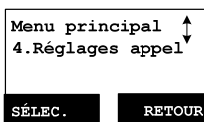

### Remarques :

1. Le combiné peut changer d'affiliations de groupes à tout moment.
2. La base n'est pas responsable des affectations de groupes. Par conséquent, elle ne peut pas annuler l'enregistrement d'un combiné dans un groupe.

3. Quand une ligne extérieure ou un appelant intercom entre un ID de groupe, tous les combinés enregistrés dans ce groupe sonnent. Le premier combiné à répondre établit un lien avec l'appelant. Ensuite, il s'agit d'un appel entre deux personnes, et non plus de un vers plusieurs personnes.

## Mise en attente d'appel

Quand un appel téléphonique est en cours, vous pouvez le transférer entre différents combinés.

### Transfert direct

1. Appuyez sur la touche **CID HOLD** pour mettre l'appel en attente.
2. Appuyez sur la touche soft **XFER** (droite), suivie par l'ID du combiné de destination (gauche), l'appel en attente est alors transféré directement.

Une fois l'appel transféré vers le combiné de destination, le combiné initial revient automatiquement en mode veille.



### Transfert indirect

Si vous voulez parler au combiné de destination avant de transférer l'appel, vous pouvez utiliser la méthode ci-dessous :

1. Pendant l'appel, appuyez sur la touche **INT**, suivie par la saisie de l'ID du combiné de destination (gauche).
2. Appuyez sur le **FLASH** ou le **INT** du combiné de destination ou appuyez sur la pour répondre à l'appel intercom, vous pouvez maintenant parler au combiné de destination. Après la conversation, appuyez sur **INT** pour terminer l'appel intercom, puis le combiné de destination est en mesure de prendre l'appel entrant.

Une fois l'appel transféré vers le combiné de destination, le combiné initial revient automatiquement en mode veille.

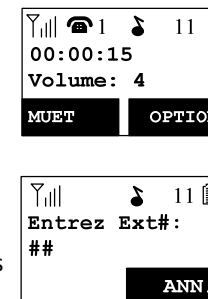

**Remarques :** Si le combiné de destination ne répond pas une fois le délai d'expiration de la recherche passé, l'appel est re-routé vers le combiné d'origine.

## Fonctionnement de l'annuaire

1. Vous pouvez stocker jusqu'à 50 entrées dans l'annuaire. Chacune permet de stocker un numéro de téléphonie ou un ID de combiné (jusqu'à 26 chiffres) et un nom (jusqu'à 16 caractères).

2. Pour accéder à l'annuaire, appuyez sur la touche soft **MENU** (droite), suivie de "2"; ou appuyez sur la touche de défilement  quand le combiné est en mode veille.

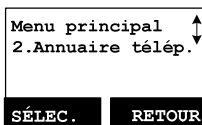

3. Pour ajouter une nouvelle entrée :

- Appuyez sur la touche soft **AJOUT** (gauche).
- Entrez le nom à l'invite LCD "Nom?" Utilisez la touche soft **SUPPR** (droite) pour supprimer le dernier chiffre entré. Une fois terminé, appuyez sur la touche soft **ENREG.** (gauche) pour enregistrer.

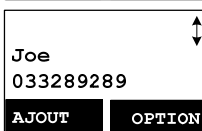

Re : Jusqu'à 16 caractères peuvent être entrés en tant que nom.

- Il vous est alors demandé de saisir un numéro pour le nom à peine entré.

Re : Jusqu'à 26 chiffres peuvent être entrés pour le numéro.

- Après avoir entré un numéro, appuyez sur la touche soft **ENREG.** (gauche) pour enregistrer cette entrée dans l'annuaire.

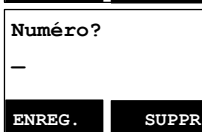
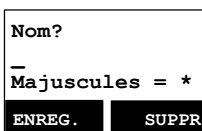







- Entrez une donnée d'annuaire sans nom, tous les enregistrements sans nom sont placés en haut de la liste d'annuaire.

- Pour entrer le nom, appuyez sur le chiffre du clavier correspondant une ou plusieurs fois selon l'ordre du caractère sur la touche.

Voir le tableau ci-dessous pour une liste des caractères disponibles et leurs commandes. Par exemple, appuyez sur "2" une fois pour le caractère "A", deux fois pour "B", etc.

## Remarquez :

- Quand vous entrez un numéro de téléphone, le curseur avance automatiquement à la zone du chiffre suivant. Utilisez la touche de défilement  ou  pour déplacer le curseur d'avant en arrière pour insérer ou supprimer (le chiffre avant le curseur, ou à gauche du curseur si le curseur est sur la droite du dernier chiffre).
- Lorsque vous entrez un nom, le curseur avance automatiquement au champ de caractère suivant si vous appuyez sur une touche différente pour le caractère suivant. Si vous devez saisir des caractères consécutifs à partir de la même touche, vous pouvez attendre que le curseur avance ou utiliser la touche de défilement  ou  pour déplacer le curseur vers l'arrière ou vers l'avant manuellement. Utilisez également  ou  pour déplacer le curseur afin d'insérer (à gauche du curseur) ou supprimer (le caractère au-dessus du curseur, ou à gauche du curseur s'il est à droite du dernier caractère).
- Par défaut, toutes les lettres sont entrées en majuscule. Utilisez la touche \* pour basculer entre les majuscules et minuscules.
- Une entrée "Pause" représente un délai de 1 seconde dans la composition des chiffres suivants, ce qui est utile pour composer une suite de numéros segmentés (ex code d'accès, numéro de carte de crédit, enregistrement d'avion automatique, etc.). La pause est saisie en appuyant deux fois sur la touche # (Le LCD affiche P). La saisie de deux pauses (PP) provoque 2 secondes de pause dans la numérotation.



5. Table de caractères :

Touche	Caractères et commandes
1	' + , . * ( ) & 1
2	A B C 2
3	D E F 3
4	G H I 4
5	J K L 5
6	M N O 6
7	P Q R S 7
8	T U V 8
9	W X Y Z 9
0	0
*	Caps – en édition de caractères. * – en édition de numéro.
#	Espace – en mode d'édition de caractères. # & P (Pause) – en édition de numéro



4. Les entrées sont classées par ordre alphabétique et stockées sous forme de liste dans un ordre croissant (de A à Z) du haut de la liste.

5. La première ligne de l'écran LCD affiche le nom et la 2<sup>ème</sup> ligne indique le numéro de téléphone. Si le numéro de téléphone est plus long que 16, appuyez sur la touche soft **OPTION** (droite) et choisissez l'Option 3 pour afficher le numéro complet.

6. Pour rechercher un enregistrement :

- Utilisez la touche de défilement  pour entrer dans le mode annuaire.
- Appuyez sur la touche qui correspond au premier caractère du nom que vous recherchez.
- Par exemple, vous recherchez "EnGenius", appuyez alors une fois sur le numéro "3".
- Utilisez la touche de défilement  ou  pour repérer l'enregistrement exact que vous recherchez.

7. Pour effacer l'annuaire :

- Utilisez la touche de défilement  ou  ou la méthode de recherche alphabétique pour repérer l'enregistrement que vous recherchez.

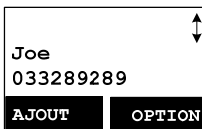



b. Appuyez sur la touche soft **OPTION** (droite) pour entrer dans le menu d'édition.

c. Appuyez sur "1" pour effacer l'entrée de téléphone désignée.

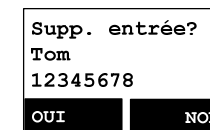
d. Le LCD affiche "Supp. entrée?" Appuyez sur la touche soft **OUI** (gauche) pour confirmer votre modification.



8. Pour éditer l'annuaire :

- Utilisez la touche de défilement  ou  ou la méthode de recherche alphabétique pour repérer l'enregistrement à effacer ou modifier.



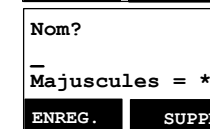

b. Appuyez sur la touche soft **OPTION** (droite) pour entrer dans le menu d'édition.

c. Appuyez sur "2" pour effacer l'entrée de téléphone désignée.





9. Numéroté à partir de l'affichage :

- Appuyez sur  ou  pour composer le numéro de téléphone ou l'ID de combiné affiché.

10. Pour transférer le répertoire :

Pour le transfert du répertoire, les deux parties doivent d'abord entrer dans le mode de transfert du répertoire en suivant ce qui suit :

- Appuyez sur **OPTION** suivie de **5** ou de  ou de la  touche de défilement lorsque le combiné est en mode répertoire.
- Pour le téléphone émetteur, appuyez sur **1** pour entrer en mode d'envoi.
  - Appuyez soit sur **TX ALL** (touche soft de gauche) pour transférer toutes les entrées du répertoire vers un ou plusieurs autres combinés.
  - Ou appuyez sur **TX ONE** (touche soft de droite) pour transférer une entrée du répertoire vers un ou plusieurs autres combinés.
  - Appuyez sur l'ID du combiné ou sur l'ID du groupe à 2 chiffres, puis sélectionnez toutes les entrées du répertoire ou une entrée à transférer.  
Re : "00" signifie tous les combinés
  - "Pendant le transfert du répertoire, écran LCD affiche "Envoi" et compte à rebours à 2 chiffres sur l'écran LCD pour indiquer les numéros du répertoire qui sont en attente d'envoi."

- c. Pour le téléphone récepteur, appuyez sur **2** pour entrer en mode de réception.
  - i. "En entrant dans le mode de réception, écran LCD affiche "Prêt"."
  - ii. Vous commencez à recevoir le répertoire, l'écran LCD affiche "Obtention du répertoire depuis N° poste : xx".
  - iii. Un bip sonore et émis lors de la réception de chaque répertoire.
  - iv. Lorsque de la réception du répertoire, le compte à rebours à 2 chiffres sur l'écran LCD indique les numéros du répertoire en attente de réception.

Re : L'annuaire téléphonique se transfère via l'interface sans fil, il peut partiellement manquer des transmissions en raison d'interférences.



### Interdi. appel

1. Empêche les utilisateurs de composer des appels interurbains ou internationaux. Et bloque également les appels entrants de la ligne extérieure ou d'autres combinés enregistrés.  
Vous avez besoin du mot de passe pour entrer le paramètre. Le mode de passe par défaut est "0000".

2. Appuyez sur **MENU**-4-3 pour entrer dans Interdi. appel. Entrez le mot de passe, suivi de la touche soft **OK** (gauche)



### Bloquer les appels sortants

1. Utilisez la touche de défilement  ou  pour basculer entre Marche et Arrêt pour ce réglage. Appuyez sur **SÉLEC.** pour confirmer votre choix.

Re : Par défaut l'interdiction d'appel est sur "Arrêt".



2. Pour ajouter le mode d'interdit d'appel
  - a. Une fois la fonction Interdi. appel activée, vous pouvez saisir le code "Interdi. appel". Appuyez sur la touche soft **AJOUT** (gauche) puis commencez à saisir le code d'interdit d'appel. Une fois le numéro saisi, appuyez sur la touche soft **ENREG.** (gauche) pour l'enregistrer.
    - (1) Vous pouvez utiliser jusqu'à 5 chiffres comme code d'interdit d'appel. Par exemple, si vous voulez bloquer tous les appels numérotés vers

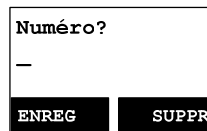

- Manhattan, région de NY, vous pouvez entrer 1212 comme code d'interdiction d'appel.
- (2) Si votre station de base est reliée à un autocommutateur privé, veuillez également inclure le numéro spécifique pour retrouver la tonalité PSTN.

- b. Appuyez sur **OPTION** pour supprimer ou éditer les codes d'interdiction d'appels.



- c. Vous pouvez programmer jusqu'à 5 codes d'interdictions d'appels.



- d. Si vous voulez bloquer tous les appels sortants, entrez "\* \* \* \* \*", appuyez sur la touche soft **ENREG.** (gauche) pour l'enregistrer, tous les appels sortants sont limités.

### Bloquer les appels entrants

1. Appuyez sur **SELECT** pour confirmer votre sélection pour "Entrant".

Utilisez la touche de défilement  ou  pour choisir l'élément à bloquer.

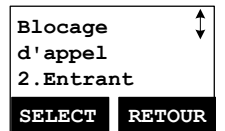

- a. Appuyez sur **SELECT** pour confirmer votre sélection pour recevoir ou bloquer la diffusion.

Appuyez sur **CHANGE** pour basculer entre On (Marche) et Off (Arrêt) pour ce réglage.

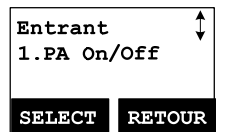

Re : "On" signifie être en mesure de recevoir de la radiodiffusion de hantsets d'autres, ou la base." "Off" indique la restriction de diffusion à partir d'autres combinés ou de la base.

- b. Appuyez sur **SELECT** pour confirmer votre sélection pour recevoir ou bloquer les appels sur la ligne.

Appuyez sur **CHANGE** pour basculer entre On (Marche) et Off (Arrêt) pour ce réglage.

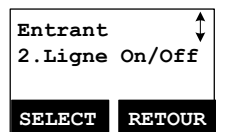

Re : "On" indique la capacité à recevoir des appels de la

ligne extérieure, "Off" indique la restriction des appels depuis la ligne extérieure.

- c. Appuyez sur **SELECT** pour confirmer votre sélection pour recevoir ou bloquer les appels intercom.

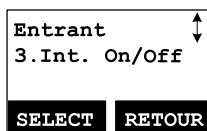

Appuyez sur **CHANGE** pour basculer entre On (Marche) et Off (Arrêt) pour ce réglage.

Re : "On" indique la capacité à recevoir des appels intercom d'autres combinés ou de la base ; "Off" indique la restriction des appels intercom d'autre combiné ou de la base.

## Fonction appel programmable

1. Si l'unité de base FREESTYL 2 est installée derrière un autocommutateur privé, il est possible de préprogrammer certaines fonctions d'appel avec le code de fonction de l'autocommutateur dans le système.
2. Vous pouvez préprogrammer jusqu'à 10 fonctions d'appel les plus utilisées.
3. Nommez et saisissez les codes de fonction d'appel :

- a. Appuyez sur la touche soft **MENU** (droite), quand le combiné est en mode veille.
- b. Appuyez sur "4", suivi de "4" pour entrer dans le menu "Fonction appel".
- c. Appuyez sur la touche soft **AJOUT** (gauche) pour ajouter une nouvelle entrée de fonction d'appel.
- d. Saisissez le nom de la fonction appel, comme pour éditer une entrée de l'annuaire téléphonique, c.-à-d. "Transférer PBX".

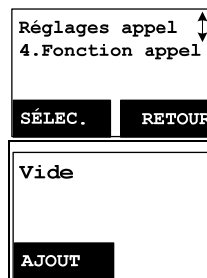

- e. Saisissez le code de la fonction d'appel dans la fonction d'autocommutateur correspondante c.-à-d. F \* 70. Appuyez sur la touche soft **ENREG.** (gauche) pour confirmer.

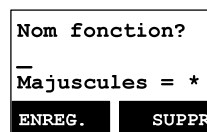

Re : "F" représente le signal Flash.

- f. La 1<sup>ère</sup> fonction appel et le code de fonction appel correspondant apparaissent sur l'écran LCD.

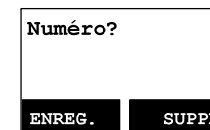

- g. Appuyez sur la touche soft **OPTION** (droite) pour supprimer ou éditer la fonction appel que vous avez programmée dans le système.
- h. Répétez les mêmes opérations au 2<sup>nd</sup> programme et aux autres fonctions d'appel que vous utilisez fréquemment.

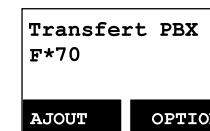

4. Utilisation de fonction appel préprogrammée pendant l'appel.

- a. Appuyez sur la touche soft **OPTION** (droite), quand le combiné est en mode conversation.
- b. Appuyez sur le numéro de correspondance de la fonction d'appel que vous voulez effectuer c.-à-d. appuyez sur "0" pour effectuer "Transférer PBX".

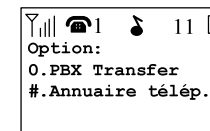
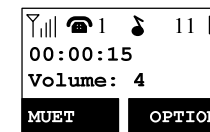

### Remarques :

1. Cette fonction appel est utile si l'unité de base FREESTYL 2 est reliée à un autocommutateur privé,
2. Si vous n'avez pas préprogrammé de fonction appel dans le système, seul "#.Annuaire télép." dans le menu **OPTION**.
3. La fonction appel programmable de l'FREESTYL 2 peut ne pas fonctionner avec tous les autocommutateurs ou systèmes de téléphone principaux en raison de la diversité des systèmes des différents systèmes propriétaires.

## ID appelant



1. Contactez votre compagnie de téléphone locale pour vous abonner à cette fonctionnalité. Le système de téléphone reçoit et affiche les informations d'ID appelant transmises par votre compagnie de téléphone locale. Ces informations peuvent inclure le numéro de téléphone, la date, l'heure. Cet appareil peut stocker jusqu'à 50 appels.
2. L'écran affiche la date et l'heure de l'appel sur la première ligne, suivi par le nom figurant sur la deuxième ligne, et le numéro de téléphone sur la troisième ligne.

Un enregistrement non lu comprend "NOUVEAU" à la fin de la première ligne de l'affichage.



3. Lorsque vous affichez un enregistrement d'appel, le numéro peut être composé, stocké dans l'annuaire ou supprimé.

### Visualiser le journal d'appels



1. Pour afficher le journal d'appels, appuyez sur  pour entrer dans le journal d'appels.

Appuyez sur la touche  ou  pour faire défiler les numéros et les noms lorsque disponibles.

01/04 08:20P NOUV Johnson 423-1234
FORMAT    OPTION



2. Appuyez sur la touche soft **OPTION** (droite), vous pouvez utiliser la touche  ou  pour choisir d'enregistrer, de supprimer ou de tout effacer.

a. Enregistrer le journal d'appels :

- (1) Appuyez sur la touche soft **SELEC.** (droite), vous pouvez utiliser la touche  ou  pour faire défiler le nom, et appuyer sur **SUPPR** pour éditer le nom.

Appuyez ensuite sur la touche soft **ENREG.** (gauche) pour enregistrer le nom.

Option: ENREG.
SÉLEC.    RETOUR

- (2) Utilisez la touche  ou  pour faire défiler le numéro, et appuyer sur **SUPPR** pour éditer le numéro.

Appuyez ensuite sur la touche soft **ENREG.** (gauche) pour enregistrer le numéro.

Nom? Johnson_ Cap = *
ENREG.    SUPPR

- (3) Après le processus ci-dessus, le journal d'appels est enregistré dans l'annuaire téléphonique.

b. Supprimer le journal d'appels :

- (1) Appuyez sur la touche soft **SELEC.** (droite) suivie de la touche soft **OUI** (gauche) pour confirmer la suppression.

Numéro? 4231234_
ENREG.    SUPPR

c. Effacer tout :



- (1) Appuyez sur la touche soft **SELEC.** (droite) suivie de la touche soft **OUI** (gauche) pour confirmer l'effacement de tous les enregistrements d'ID appelants.



Option: Supprimer
SÉLEC.    RETOUR

Option: Effacer tout
SÉLEC.    RETOUR

### Appeler un ID appelant

1. Appuyez sur la touche , utilisez la touche  ou  pour faire défiler le journal d'appels.

2. Lors de l'affichage d'un ID appelant, appuyez sur  ou  pour composer ce numéro.

3. Le numéro affiché CID dans la plupart des cas sera un numéro à 10 chiffres avec l'indicatif régional à 3 chiffres suivi du numéro de téléphone à 7 chiffres. Si l'indicatif régional est inutile d'appeler le dos, vous pouvez suivre ci-dessous règle ajuster le nombre de retour d'appel:
  - a. Appuyez sur la touche **FORMAT** fois, l'indicatif régional à 3 chiffres seront supprimés.
  - b. Appuyez sur la touche **FORMAT** deux fois, "1" sera ajouté devant la valeur affichée Nombre.
  - c. Appuyez sur **FORMAT** clés à trois reprises, il fera une boucle de retour originale affichée nombre.
 Re. La valeur par défaut est de 10 chiffres CID, quand la touche **FORMAT** de presse, il sera 7-chiffres → 11 chiffres → 10 chiffres dans le cercle.
4. Après le numéro affiché choisie, appuyez sur la touche  ou  de rappeler.

### Indicateur visuel de message en attente (VMWI)

La fonction VMWI prend en charge le message FSK, qui est reçu de la ligne téléphonique; Il va activer une icône de message sur le combiné et faire clignoter la DEL MESSAGE VOCAL de la base.

#### Remarques :

1. Un abonnement au service de messagerie vocale de la compagnie de téléphone est nécessaire.
2. Si le combiné affiche encore l'icône, même après avoir écouté tous les messages, éteignez-la en appuyant sur la touche "Caller ID" (ID appelant) du combiné.

### Régler le gain de microphone du combiné

Dans le cas où vous utilisez le combiné dans différents lieux de travail ou sous différents environnements, pour obtenir une meilleure qualité de voix pour l'interlocuteur, vous pouvez régler le gain du microphone du combiné pour l'adapter au lieu.

- a. Appuyez sur la touche soft **MENU** (droite) lorsque le combiné est en mode veille.
- b. Appuyez sur "5" (Paramètres du téléphone), suivi de "1" pour entrer dans le menu "Gain micro".

- c. Utilisez la touche  ou  pour faire défiler les options "Standard", "Moyen" et "Bas".
- d. "Si vous utilisez le combiné dans un environnement calme, comme bureau ou salle de réunion, le niveau de "Standard" est recommandé."

"Si vous utilisez le combiné dans un environnement bruyant, comme l'usine ou à l'extérieur, le niveau de "moyen" ou "Low" est recommandé."

### Réglez la sonnerie des écouteurs

Lorsque vous utilisez les écouteurs, pour éviter de manquer l'appel parce que la sonnerie est émise par le récepteur des écouteurs, vous pouvez modifier la sonnerie du haut-parleur émise soit par le combiné soit par le récepteur des écouteurs.

- a. Appuyez sur la touche soft **MENU** (droite) lorsque le combiné est en mode veille.
- b. "Appuyez sur "5" (Paramètres du téléphone), suivie par «9» pour entrer dans le «Casque Ring" menu."
- c. Sélectionnez "On", la sonnerie sera émise par le récepteur des écouteurs ; si vous sélectionnez "Off", la sonnerie sera émise par me haut-parleur du combiné.

### Bébé Moniteur

Vous pouvez régler n'importe lequel des combinés comme "appareil bébé" pour surveiller les mouvements du bébé ou d'une personne âgée.

En activant l'interphone bébé, "l'appareil bébé" entre automatiquement en mode surveillance via l'interphone bidirectionnel.









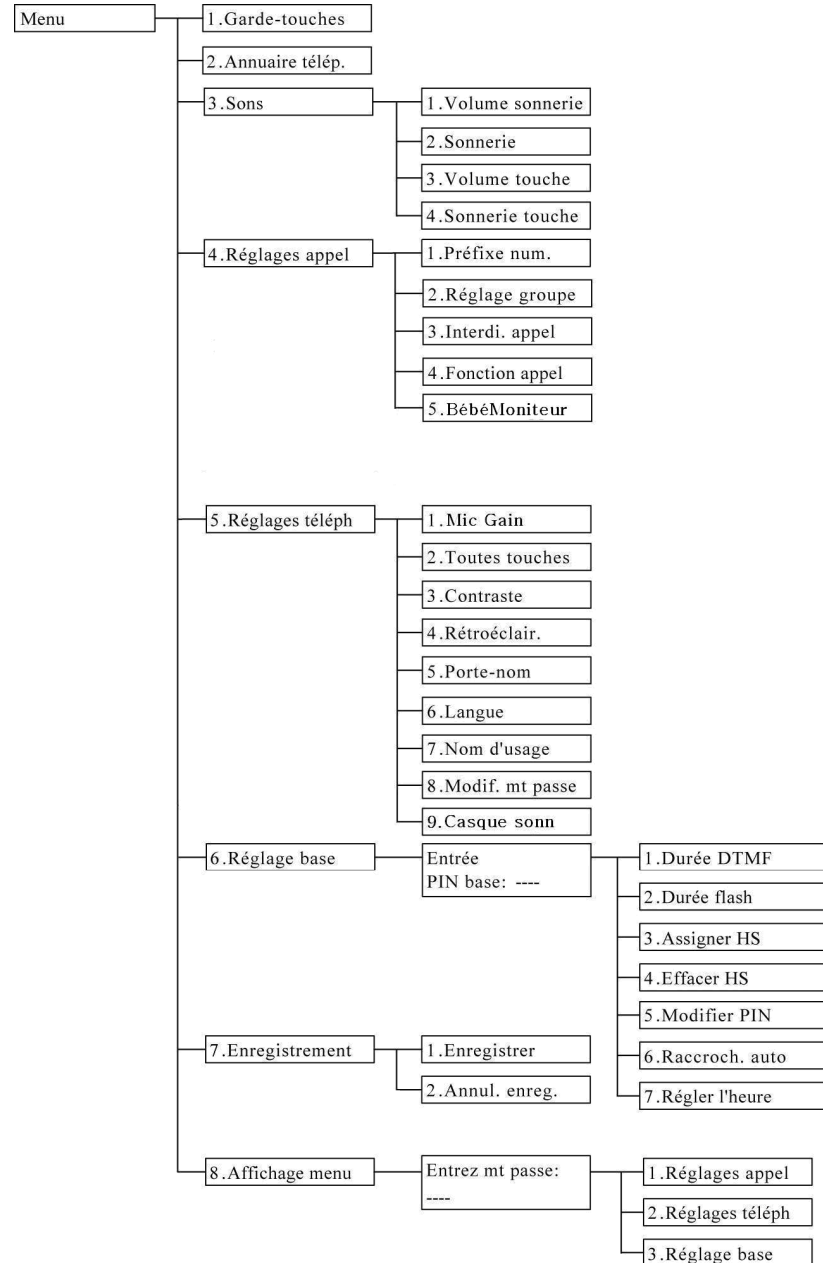

Par exemple, si le combiné A est réglé comme "appareil bébé", lorsqu'on passe un appel interphone depuis le combiné B, le combiné A entre automatiquement en mode surveillance sans sonner ; vous pouvez également entendre tous les mouvements autour du combiné A via le combiné B.





- a. Appuyez sur la touche **MENU** (droite) lorsque le combiné est en mode veille.
- b. Appuyez sur "4" (Paramètres d'appel), puis sur "5" pour entrer dans le menu "Surveillance bébé".
- c. Appuyez sur "MODIFIER" pour mettre sur ON (MARCHE) ou OFF (ARRÊT) (La valeur par défaut est OFF).









Re : Pour éviter toute perturbation, au cours de la surveillance, le combiné dédié ne répond à aucun appel entrant, à l'exception de l'interphone.



### Fonctionnement du Menu



1. Appuyez sur la touche soft **MENU** (droite) pour entrer dans le mode menu quand le téléphone est en mode veille.  
 Re : Vous pouvez soit appuyer sur  ou , suivi par la touche soft **SELEC.** (gauche) pour confirmer le menu choisi. Ou appuyez sur le chiffre directement pour confirmer le menu choisi. Par exemple, appuyez sur la touche soft **MENU** (droite) -3-1 pour choisir le volume sonnerie.
2. Appuyez sur "1" pour choisir Garde-touches, (voir utilisation des Garde-touches à la page 34).
3. Appuyez sur "2" pour ajouter, supprimer, éditer, visualiser et modifier l'annuaire (voir instructions de l'annuaire à la page 39).
4. Appuyez sur "3" pour régler le son :
  - a. Appuyez sur "1" pour choisir le volume de la sonnerie :  
 Deux options pour le volume de la sonnerie : Ligne (pour les appels entrants) et Intercom (Pour un appel Intercom). Réglez chaque option, respectivement.  
 Lors du réglage de chaque option, utilisez  ou  pour faire défiler les 6 options : "Éteint", "Bas", "Moyen", "Haut", "Vibreur" et "Vibreur et haut". Appuyez sur la touche soft **SELECT** (Gauche) pour enregistrer le choix. Par défaut = Moyen.
  - b. Appuyez sur "2" pour choisir la tonalité de la sonnerie :  
 Deux options pour la tonalité de la sonnerie : Line (tonalité de sonnerie pour les appels entrants) et Intercom (sonnerie pour un appel Intercom). Réglez chaque option, respectivement.  
 Utilisez les  ou  pour faire défiler les 8 sonneries, appuyez sur la touche soft **SELECT** (Gauche) pour enregistrer le choix. Par défaut = 1.
  - c. Appuyez sur "3" pour choisir le volume des touches lors des appuis sur les touches :  
 Utilisez  ou  pour faire défiler les 4 choix : Arrêt, Faible, Moyen, et Élevé. Appuyez sur la touche soft **SELEC.** (gauche) pour enregistrer le choix. Par défaut =Moyen.
  - d. Appuyez sur "4" pour choisir la tonalité des touches :  
 Utilisez  ou  pour faire défiler les 4 choix : 1, 2, 3 et 4. Appuyez sur la touche soft **SELEC.** (gauche) pour enregistrer le choix. Par défaut = 1.
5. Appuyez sur "4" pour régler les Réglages appel :
  - a. Appuyez sur "1" pour composer le préfixe :

- (1) Appuyez sur  ou  pour activer ou désactiver la fonction de préfixe. Par défaut = Arrêt.
- (2) Si "Marche" est choisi, le combiné invite à saisir le numéro préfixe , jusqu'à 14 chiffres peuvent être saisis.
- (3) Utilisez la touche soft **SUPPR** (droite) pour éditer le numéro de préfixe.
- (4) Appuyez sur la touche soft **ENREG.** (gauche) pour confirmer le choix.
- (5) Lorsque cette fonction est activée, le LCD invite l'utilisateur à chaque appel téléphonique sortant, le préfixe actuel s'affiche aussi.
- (6) Cette fonction est utile pour le code d'accès, les cartes d'appel, les appels par cartes de crédit, etc.
- b. Appuyez sur "2" pour choisir le groupe : voir Enregistrement d'un combiné dans un groupe à la page 37.
- c. Appuyez sur "3" pour régler les Interdi. appel : voir Utilisation des Interdi. appel à la Page 42.
- d. Appuyez sur "4" pour régler la fonction appel : voir Utilisation des fonctions appel à la Page 45.
- e. Appuyez sur "5" pour régler bébé moniteur : Voir le fonctionnement de l'interphone bébé à la page 51.
- f. Appuyez sur "6" pour régler le code région :  
 La fonction de code de région permet de numéroté sans préfixe pour les codes de zone locaux et nationaux.
  - (1) Régler le code région local :  
 Appuyez sur **MENU**-4-6-1 pour régler le LAC. Entrez le code région local (3 chiffres) puis appuyez sur la touche soft **ENREG.** (gauche) pour confirmer le choix.
  - (2) Régler le code région du pays :  
 Appuyez sur **MENU**-4-6-2 pour régler le code région du pays. Entrez le code (3 chiffres) puis appuyez sur la touche soft **ENREG.** (gauche) pour confirmer le choix.
6. Appuyez sur "5" pour régler les Réglages téléph :
  - a. Appuyez sur "1" pour régler le Gain micro : Voir le fonctionnement du Gain micro à la page 50 .
  - b. Appuyez sur "2" pour régler Toutes touches :  
 Utilisez la touche soft **MODIF** (gauche) pour choisir et confirmer marche ou arrêt.  
 Re : a. Lorsque sur "marche", appuyez sur toute touche (sauf ) pour répondre à un appel entrant.  
 b. Lorsqu'il est réglé sur "ON", le combiné sera automatiquement répondre à l'appel tout en soulevez le combiné du berceau.
  - c. Appuyez sur "3" pour régler le contraste LCD :
    - (1) Utilisez  ou  pour défiler parmi les choix 1~8. La valeur par

- défait est 4.
- (2) Appuyez sur la touche soft **ENREG.** (gauche) pour confirmer le choix.
- d. Appuyez sur "4" pour régler le rétroéclairage LCD :
- (1) Utilisez  ou  pour défiler parmi les choix 1~3 (1.8 secondes 2.Marche 3.Arrêt ). Par défaut, c'est "8 secondes".
- (2) Appuyez sur la touche soft **ENREG.** (gauche) pour confirmer le choix.
- e. Appuyez sur "5" pour régler le porte-nom :
- (1) Utilisez  ou  pour faire défiler les choix marche ou arrêt. Par défaut, c'est "arrêt".
- (2) Appuyez sur la touche soft **ENREG.** (gauche) pour confirmer le choix.  
Re : Lorsque réglé sur "marche", s'il y a correspondance entre l'ID appelant et les entrées du répertoire, et une fois la correspondance faite, l'écran LCD affiche le nom ou le diminutif au lieu des simples infos d'ID appelant (requiert le service de mise en attente avec ID appelant auprès de votre compagnie de téléphonie locale)
- f. Appuyez sur "6" pour régler la langue :
- (1) Utilisez  ou  pour défiler parmi les choix (Anglais, Espagnol, Français). Par défaut, c'est "Anglais".
- (2) Appuyez sur la touche soft **ENREG.** (gauche) pour confirmer le choix.
- g. Appuyez sur "7" pour régler le nom personnalisé :
- (1) Entrez les caractères à l'aide de la table des caractères et de la méthode décrite dans la partie Annuaire.
- (2) Utilisez  ou  pour déplacer le curseur afin d'insérer (à gauche du curseur) ou supprimer (le caractère au-dessus du curseur, ou à gauche du curseur s'il est à droite du dernière caractère).
- (3) Appuyez sur la touche soft **ENREG.** (gauche) pour confirmer le réglage.  
Re Une fois le nom personnalisé saisi, le message d'accueil du LCD en : mode veille est modifié selon la saisie.
- h. Appuyez sur "8" pour changer le mot de passe :
- (1) Entrez le mot de passe initial (4 chiffres) en entrant dans ce menu.
- (2) Entrez le nouveau mot de passe puis appuyez sur la touche soft **ENREG.** (gauche) pour confirmer le nouveau mot de passe.
- i. Appuyez sur "9" pour régler Sonnerie écouteurs : Voir le fonctionnement de la sonnerie écouteurs à la page [51](#).
7. Appuyez sur "6" pour régler les Réglages de la base :  
En entrant dans ce menu, vous devez d'abord saisir le code PIN (4 chiffres).  
Re : Le code PIN sert aux réglages de la base.
- a. Appuyez sur "1" pour régler la durée DTMF.
- (1) Entrez la durée DTMF (90~200ms), appuyez sur la touche soft **OK** (gauche) pour confirmer le réglage. Par défaut, c'est 100ms.  
Re : Veuillez vérifier avec votre revendeur avant de modifier. Si la durée ne correspond pas au réglage PSTN ou PBX , le fonctionnement peut

- être défaillant.
- b. Appuyez sur "2" pour choisir la durée de touche flash. Par défaut, c'est 600ms.
- (1) Utilisez  ou  pour faire défiler les choix 1~9 (100~900ms).
- (2) Appuyez sur la touche soft **ENREG.** (gauche) pour confirmer le choix.  
Re : La valeur par défaut (600 ms) fonctionne dans la plupart des régions. La modification de ce paramètre peut provoquer un non fonctionnement de la clé Flash. Ne modifiez que si vous êtes certain que la nouvelle valeur fonctionne.
- c. Appuyez sur "3" pour Assign Suivant HS (Assigner HS)
- (1) Entrez l'ID du combiné à 2 chiffres, suivi de la touche soft **OK** (gauche).
- (2) Lors de l'enregistrement d'un nouveau combiné, la base alloue l'ID de combiné spécifique qui est pré-assigné au nouveau combiné.
- d. Appuyez sur "4" pour régler Effacer HS
- (1) Entrez l'ID du combiné à 2 chiffres, suivi de la touche soft **OK** (gauche).
- (2) La base efface l'ID du combiné du système.
- e. Appuyez sur "5" pour changer le PIN :
- (1) Entrez le nouveau PIN, suivi de la touche soft **OK** (gauche).  
Re : Par défaut, le PIN est "0000".
8. Appuyez sur "7" pour enregistrer, annuler l'enregistrement du combiné et régler le Multi-Base : Voir utilisation de l'Enregistrement du combiné à la page [36](#), and Paramétrage multi-base à la Page [48](#).
9. Appuyez sur "8" pour régler l'affichage menu :  
Pour éviter une mauvaise configuration des Réglage appel (**MENU-4**), des réglages téléphone (**MENU-5**) et des réglages de la base (**MENU-6**), vous pouvez masquer ces menus, de sorte que les autres utilisateurs de combinés n'aient pas de risque d'y toucher par mégarde.  
Re : En entrant dans le menu affichage, vous devez d'abord saisir le mot de passe.
- a. Appuyez sur "1" pour masquer/révéler le menu des Réglages appel.
- (1) Utilisez la touche soft **MODIF** (gauche) pour choisir et confirmer marche ou arrêt.
- b. Appuyez sur "2" pour masquer/révéler le menu des Réglages téléphone.
- (1) Utilisez la touche soft **MODIF** (gauche) pour choisir et confirmer marche ou arrêt.
- c. Appuyez sur "3" pour masquer/révéler le menu des Réglages de la base.
- (1) Utilisez la touche soft **MODIF** (gauche) pour choisir et confirmer marche ou arrêt.
- Re Le choix de "Marche" signifie que le menu est affiché à l'écran. Le choix de : "Arrêt" signifie que le menu est masqué.

## Index

- A
  - Affichage du menu, 18, 57
  - Annuaire téléphonique, 14, 16, 17, 39, 45, 46, 47, 53, 55
  - Annulation de l'enregistrement, 36, 37
  - Antenne extérieure, 22
  - Appel combiné vers combiné, 30
  - Appel en cours, 13, 17, 32, 33, 35
- B
  - Batterie secours, 10
  - Batterie, 5, 7, 10, 24, 26, 27, 35
  - Bouton de réinitialisation, 22
- C
  - Caractéristiques du chargeur, 24
  - Caractéristiques du combiné, 13
  - Caractéristiques techniques, 62
  - Changer le PIN, 18, 19, 56
  - Choix BS, 49
  - Choix de groupe, 37, 54
  - Clé d'enregistrement, 22
  - Conversation/flash, 14
- D
  - Décharge électrique, 4, 5, 6
  - Diffusion vers tous les combinés, 30
  - Diffusion vers un combiné en particulier, 31
  - Diffusion vers un groupe de combinés, 30
  - Diffusion, 14, 16, 18, 31, 44, 49
  - DND, 15
  - Double sens/intercom, 14, 29
  - Durée DTMF, 18, 56
- E
  - Effectuer une diffusion, 30
  - Enregistrement de combinés multiples, 15
  - Enregistrement du combiné dans un groupe, 37, 54
  - Enregistrement du combiné, 36

- F
  - Flash programmable, 19
  - Flash, 14, 19, 36, 45, 48, 50, 56
  - Fonction appel programmable, 17, 45
  - Fonction appel, 45, 54
  - Fonctionnement de la base, 27
  - Force de la batterie, 13
- G
  - Garde-touches, 17, 34, 53
  - Gestionnaire d'appel, 49
- H
  - Haut-parleur, 13, 14, 20, 30, 31, 33, 48, 51
- I
  - ID appelant, 15, 16, 20, 31, 32, 46, 47, 50, 55, 57
  - ID de groupe, 15, 30, 31, 38
  - ID de la base, 48
  - ID du combiné, 13, 27, 32, 36, 38, 42, 48, 56
  - Illustration de la base, 21
  - Illustration du chargeur, 23
  - Index d'adresse à deux chiffres, 13
  - Indicateur visuel de message en attente, 50
  - Informations réglementaires, 8
  - Installation de la station de base, 25
  - Installation du combiné et du chargeur, 26
  - Instructions générales relatives à la sécurité, 4
  - Instructions relatives à la sécurité de la batterie, 7
  - Instructions relatives à la sécurité des produits, 5
  - Instructions relatives à la sécurité, 4
  - Interdiction d'appel, 43
  - Inversion de ligne, 56
- J
  - Journal d'appels, 16, 17, 46, 47
- L
  - Liste de contrôle des équipements, 10
  - Lithium-Ion (Li-Ion), 7, 10
- M

Mémoire, 27  
Message d'avertissement, 24  
Mettre un appel en attente, 33  
Minuterie d'appel, 17  
Mise en attente d'appels, 14, 15  
Mode conversation, 13, 14, 46  
Mode enregistrement, 27, 36  
Mode INACTIF, 17, 27, 35  
Mode menu, 27, 53  
Muet, 17, 34

- N

Ne pas déranger (sonnerie silencieuse), 15, 34  
Numérotation abrégée, 29

- P

Panne de courant, 5, 9, 25, 26  
Passer un appel double sens/ Intercom, 29  
Passer un appel téléphonique, 29  
PIN de la base, 18, 19, 20  
Porte-nom, 55  
Prise ligne, 22  
Prothèse auditive, 4

- R

Rappel, 16, 33, 36  
Recevoir un appel intercom, 32  
Recevoir un appel téléphonique, 31  
Recharge et remplacement de la batterie, 35  
REG, 22, 37, 48  
Réglage de groupe, 18, 37  
Réglage du volume de la voix dans le haut-parleur du combiné, 33  
Réglage du volume de la voix dans le récepteur (écouteur), 33  
Réglage Multi-Base, 18, 48, 57  
Réglages d'appels, 16, 18, 20, 37, 49, 50, 51, 54, 57  
Réglages du téléphone, 18, 20, 50, 51, 54, 57  
Régler l'heure, 20  
REN, 8  
RSSI, 13

- S

Signal d'appel avec ID appelant, 15, 55

Signal d'appel, 14, 15  
SILENCE, 15, 32, 34  
Slot de chargement du combiné, 24  
Sonnerie, 13, 14, 15, 20, 27, 31, 32, 34, 36, 37, 48, 51, 53, 55  
Souscrire BS, 49  
Station de base, 10, 15, 22, 25, 26, 27, 29, 30, 36, 43  
Stimulateur cardiaque, 4

- T

Tonalité des touches, 17, 53  
Tonalité DTMF, 18  
Transfert d'appel, 34, 49  
Transformateur, 25, 26

- U

Urgence, 4

- V

Vibreux, 15  
Visualiser le journal d'appels, 46  
Volume de sonnerie, 15  
Volume des touches, 53

## Spécifications techniques

Spécifications électriques	Base Station	Combiné Portable
Fréquence	902-928 MHz	902-928 MHz
RF Power	Peak: 27 dBm Moyenne: 21 dBm	Peak: 26 dBm Moyenne: 20 dBm
Channel Spacing	101 kHz	101 kHz
Nombre de voies	252	252
Modulation	Différentiellement Encoded MSK	Différentiellement Encoded MSK
Multiple Access	Frequency Hopping TDD	Frequency Hopping TDD
Frequency Hopping Noter	100 par seconde	100 par seconde
TDMA trame de longueur	10 ms	10 ms
Nombre d'emplacements / Frame	4	4
Sensibilité du récepteur	< -111 dBm (@ BER 10 <sup>-2</sup> )	< -111 dBm (@ BER 10 <sup>-2</sup> )
Connecteur d'antenne	Reverse TNC	Non-standard
Gain d'antenne	2 dBi	1.5 dBi (Antenne courte) 2.5 dBi (de longue antenne)
TX Power Control Range	19~27dBm	19~26dBm
Interface téléphonique	RJ11 x 2	NA
Codage de la parole	8 kbps G.729AB	8 kbps G.729AB
Codage canal	8 kbps à convolution + CRC	8 kbps à convolution + CRC
Transmission Data Rate	85.333 kbps	85.333 kbps
User Data Rate	64 kbps duplex	64 kbps duplex
Duplex	Time Division Duplex (TDD)	Time Division Duplex (TDD)
Voice Quality	TIA/EIA-470B	TIA/EIA-470B
Nombre de ID système	65,536	65,536
Sonnerie	20-50 Hz, 30-90 Vrms	NA
Flash Time	100-900 ms programmable	NA
Power Source	AC/DC 100~240V/12V,1A SW Adapter	3.7V/1100 mAh Li-Ion Battery Optional: 3.7V/1700mAh
Chargeur actuel	NA	550 mA (850 mA pour Spare Battery Slot)
Temps de charge	NA	3 hours
Conformité aux réglementations	FCC Part 15, Part 68	FCC Part 15, Part 68 Hearing Aid Compatible
Température de fonctionnement	0 – 50 °C	-10 – 60 °C
Température de stockage	-40 – 70 °C	-40 – 70 °C
Humidité	20 – 75 %	20 – 75 %
Dimension	190 x 160 x 208 mm	167 x 47 x 28 mm
Poids	500g	130g

## Remarques :

1. NA = Non Applicable.
2. Le fabricant se réserve le droit de toute modification de conception ou de spécification sans préavis.

# Manual de usuario (*Español*)

## FreeStyl 2

Teléfono inalámbrico digital de largo alcance



### Tabla de contenido

Instrucciones de seguridad .....	4
Instrucciones generales de seguridad .....	4
Instrucciones relacionadas con la seguridad del producto .....	5
Instrucciones relacionadas con la seguridad de la batería .....	7
Información sobre normativas.....	8
Lista de comprobación del equipo.....	10
Ilustración del portátil.....	11
Características del portátil .....	13
Características básicas del portátil .....	13
Características adicionales del portátil .....	15
Ilustración de la base .....	21
Características de la base.....	22
Características básicas de la estación base.....	22
Ilustración del cargador .....	23
Características del cargador de sobremesa .....	24
Procedimientos iniciales .....	25
Instalación de la estación base .....	25
Instalación del portátil y el cargador .....	26
Funcionamiento básico .....	27
Modos de funcionamiento.....	27
A. <i>Modos de funcionamiento de la base</i> .....	27
B. <i>Modos de funcionamiento del portátil</i> .....	27
Realizar una llamada de teléfono .....	29
Realizar una llamada bidireccional o interna.....	29
Realizar un mensaje radiado (megafonía) .....	30
A. <i>Mensaje radiado entre portátiles</i> .....	30
Rellamada.....	31
Recibir una llamada de teléfono .....	31
Recibir una llamada interna .....	32
Terminar una llamada .....	33
Ajustar el volumen de voz del receptor (auricular) del portátil ..	33
Ajustar el volumen de voz del altavoz del portátil .....	33

Retener una llamada .....	34
Silencio .....	34
No molestar (timbre desactivado) .....	34
Bloqueo del teclado .....	35
Recargar y cambiar la batería .....	35
Funcionamiento avanzado .....	36
Registro de portátiles.....	36
Suscripción de portátiles a grupos.....	37
Transferencia de llamadas .....	38
Operaciones con la agenda.....	39
Restricción de llamadas .....	43
Llamada con prestación programable .....	45
Identificación del llamante .....	46
Indicador visual de mensaje pendiente (VMWI) .....	48
Ajustar la Ganancia del Micrófono del Terminal .....	49
Ajustar el Timbre de los Auriculares .....	49
Vigilabebés .....	49
Índice .....	57
Especificaciones técnicas .....	61

## Instrucciones de seguridad

**Precaución:** *el teléfono inalámbrico proporciona libertad y flexibilidad para estar comunicado mientras se mueve por el lugar. No obstante, cuando se utiliza ese tipo de equipos, se deben seguir ciertas instrucciones de seguridad para evitar el riesgo de incendio, descargas eléctricas y daños personales o materiales.*

## Instrucciones generales de seguridad

1. Cuando utilice el teléfono inalámbrico, garantice su seguridad y la de los que le rodean:
  - a. Vigile siempre el lugar por el que ande o en el que permanezca.
  - b. No permita que el teléfono le distraiga y le impida trabajar de forma segura.
2. En una llamada de emergencia:
  - a. Si se produce una emergencia, marque el número de teléfono de emergencia. Recuerde: si se encuentra un área en la que el teléfono no tiene una señal clara, es muy probable que la llamada no se curse. Busque el teléfono fijo más cercano u otro dispositivo de comunicación para llamar y pedir ayuda.
  - b. Simplemente llamar a un número de emergencia no informará al personal de emergencia acerca de su nombre, número de teléfono y ubicación. Asegúrese de indicar esos datos.
3. Aviso para usuarios con audífonos: este teléfono es compatible con audífonos de acople inductivo.
4. Aviso para usuarios con marcapasos: aunque se pueden producir interferencias a los marcapasos implantados cuando se usan teléfonos inalámbricos muy cerca, "parece ser que estos aparatos no suponen un problema significativo para las personas que utilizan marcapasos". No obstante, hasta que no se tenga más información, es recomendable que las personas que usan marcapasos tomen precauciones cuando utilicen o lleven un teléfono inalámbrico para asegurarse de que hay una amplia distancia entre dicho teléfono y el marcapasos. No lleve el portátil en el bolsillo de la pechera. Si tiene alguna razón para sospechar que hay interferencias, apague el portátil inmediatamente.

## Instrucciones relacionadas con la seguridad del producto

1. Lea y comprenda todas las instrucciones.
2. Siga todas las advertencias e instrucciones, incluidas las indicadas en el producto.
3. Los cambios o modificaciones realizadas en este producto y no aprobadas expresamente por el fabricante anularán la garantía y la autorización CE para utilizar el equipo. Utilice únicamente accesorios proporcionados por el fabricante.
4. No utilice el teléfono cerca del agua. Nunca derrame líquidos de ningún tipo sobre este producto.
5. Desenchufe el producto de la roseta de teléfono y de la toma de corriente antes de limpiarlo. No utilice productos de limpieza líquidos ni aerosoles. Utilice un paño húmedo para limpiar.
6. No coloque este producto sobre una mesa, una superficie o un lugar inestable, el producto puede fallar y causar daños personales o materiales, ya sea al propio teléfono o a otras propiedades.
7. Corte de energía: si se produce un corte de corriente eléctrica, el cargador del portátil no recargará la batería del mismo y la estación base no le permitirá realizar ni atender llamadas. Tanto el cargador como la estación base necesitan electricidad para funcionar. Debe tener un teléfono que no necesite electricidad disponible durante un corte de la corriente eléctrica o disponer de una batería de repuesto temporal cargada.
8. Las ranuras o aberturas de la carcasa del producto sirven para ventilarlo. Estas aberturas no se deben bloquear ni obstruir. Si coloca el producto sobre una cama, alfombra u otra superficie similar, estas aberturas se pueden bloquear. Evite estas situaciones. No coloque nunca este producto cerca de un radiador o fuente de calor, o sobre ellos, ni en una instalación empotrada a menos que se proporcione la ventilación adecuada.
9. Nunca coloque objetos de ningún tipo en este producto a través de las ranuras y aberturas de la carcasa, ya que pueden dañar el producto, entrar en contacto con puntos con voltaje peligrosos o causar un cortocircuito en las piezas que podría derivar en un incendio, descargas eléctricas o daños personales.
10. Sólo se debe aplicar al producto el tipo de corriente eléctrica indicado en el etiquetado. Si no está seguro del tipo de alimentación de su domicilio, póngase en contacto con su distribuidor o con la compañía eléctrica local.
11. No sobrecargue la toma de corriente ni los alargadores ya que puede provocar un incendio o descargas eléctricas.
12. Para evitar descargas eléctricas o quemaduras, no desmonte este producto. Envíe este producto a un centro de servicio autorizado cuando sea necesario

realizar tareas de servicio o reparación. Llame al lugar donde adquirió el producto para conocer las ubicaciones más próximas. Si abre o retira las tapas puede quedar expuesto a voltajes peligrosos, a corrientes eléctricas y a otros riesgos. Si vuelve a ensamblar el producto y lo hace de forma incorrecta, puede causar descargas eléctricas cuando se utilice posteriormente.

13. Evite el uso del producto durante una tormenta. Existe riesgo potencial de que se produzca una descarga eléctrica a consecuencia de los rayos.
14. No coloque el producto en lugares por los que las personas puedan transitar o caerse sobre él.
15. No coloque objetos conductores sobre la antena o cerca de ella.
16. No utilice el producto para notificar un escape de gas cuando se encuentre en las cercanías de la fuga.
17. No instale la estación base o el cargador del portátil cerca de hornos microondas, radios, televisores, altavoces u otros equipos eléctricos. Estos aparatos pueden causar interferencias al producto o sufrir las interferencias provocadas por este.
18. Si se producen las siguientes situaciones, desenchufe la estación base o el adaptador del cargador de la toma de corriente eléctrica y consulte a un centro de servicio autorizado:
  - a. Se ha derramado líquido dentro del producto.
  - b. El cable de alimentación o el enchufe está dañado o desgastado.
  - c. El producto se ha expuesto a la lluvia o al agua.
  - d. El producto no funciona con normalidad y, sin embargo, se han seguido las instrucciones de funcionamiento.
  - e. El producto se ha caído o la carcasa se ha dañado.
  - f. El producto muestra un cambio claro en su rendimiento.

## Instrucciones relacionadas con la seguridad de la batería

1. Utilice baterías de ion-litio recargables y un cargador aprobados por el fabricante. No utilice ningún otro tipo de baterías recargables ni baterías no recargables. Las baterías podrían cortocircuitarse y el compartimento de las mismas podría resultar dañado, lo que provocaría una condición peligrosa.
2. Siga las instrucciones de carga de este manual y las etiquetas y marcas de instrucciones que figuran en los compartimentos del portátil y el cargador.
3. La batería no se debe cargar en el lugar donde la temperatura es inferior a 0 °C o superior a 40 °C.
4. Debe reciclar la batería o deshacerse de ella adecuadamente. No arroje la batería al fuego. Las celdas podrían explotar.
5. No arroje la batería a la basura municipal. Consulte las normas locales para obtener instrucciones sobre cómo deshacerse de la batería.
6. Extreme las precauciones cuando manipule las baterías para no cortocircuitarlas con materiales conductores como, por ejemplo, anillos, brazaletes, llaves, navajas y monedas. La batería o el material conductor puede sobrecalentarse y causar quemaduras o un incendio.
7. No esponga las baterías a la lluvia o al agua.
8. No abra ni mutile las baterías. El electrolito liberado es corrosivo y puede dañar los ojos y la piel. El electrolito puede ser tóxico si se lo traga.
9. Durante la carga, la batería se calienta. Esto es normal y no es peligroso.

## Información sobre normativas

### FreeStyl 2

FCC ID : U2M-FS2

IC : 3616C-FS2

Este dispositivo cumple las normas CE. El funcionamiento está sujeto a las siguientes dos condiciones:

- 1) este dispositivo no puede generar interferencias perjudiciales, y
- 2) este dispositivo debe aceptar cualquier interferencia recibida, incluidas aquellas interferencias que pudieran provocar un funcionamiento no deseado

1. Este dispositivo cumple las normas EN 301 357-2 (RF), EN 301 489 (EMC), EN 60950 (seguridad) y EN 50371 (seguridad de RF).
2. El producto objeto de este manual de usuario cumple totalmente las leyes y regulaciones aplicables en cada país donde se venda o promocióne. El fabricante del producto y los vendedores del mismo, no son en ningún caso responsables de cualquiera de las modificaciones que pudieran realizarse a los ajustes protegidos por contraseña del fabricante hechas por los usuarios o por terceras partes no autorizadas que resulten ser una violación o el incumplimiento de las leyes o regulaciones de cualquier país. Cualquier usuario o tercera parte no autorizada que hiciera dichas modificaciones será el único responsable de cualquier daño al producto, personal o a la propiedad de cualquier tipo, las sanciones impuestas por la autoridad vigente y cualquier otra consecuencia que de ello resulte.
3. El número de equivalencia del llamante (REN, Ringer Equivalence Number) es útil para determinar la cantidad de dispositivos que puede conectar a la línea telefónica y que todos los dispositivos suenen cuando se llama al número de teléfono. En la mayoría de las áreas, pero no en todas ellas, la suma de los REN de todos los dispositivos conectados a una línea no debe ser superior a 5. Para estar seguro del número de dispositivos que puede conectar a la línea telefónica, debe ponerse en contacto con el operador de telefonía para saber el REN máximo de su área.
4. Si el equipo telefónico causa problemas a la red telefónica, el operador de telefonía puede pedirle que lo desconecte de la línea hasta que el problema se haya resuelto. Si se produce esta situación, consulte a el operador de telefonía local para conocer sus derechos.

5. El operador de telefonía puede realizar modificaciones en las instalaciones, el equipamiento, las operaciones o los procedimientos que podrían afectar al propio funcionamiento del dispositivo. Si se produce esta situación, consulte el operador de telefonía local para conocer sus derechos.
6. Este dispositivo no se puede utilizar en un servicio de monedas proporcionado por el operador de telefonía. La conexión a líneas colectivas está sujeta a las tarifas estatales.
7. Este dispositivo se ha probado y se ha demostrado que cumple los límites de las normas EN 301 357-2 (RF), EN 301 489 (EMC), EN 60950 (seguridad) y EN 50371 (seguridad de RF). Estos límites están diseñados para proporcionar una protección razonable contra las interferencias perjudiciales en una instalación pública general. Durante su uso, estos dispositivos pueden seguir recibiendo interferencias procedentes de televisores, grabadoras de vídeo, radios, PCs u otros equipos electrónicos cercanos, o causárselas a todos estos aparatos. Para minimizar o evitar tales interferencias, el dispositivo no se debe colocar ni utilizar cerca de otros dispositivos electrónicos.
8. Sin embargo, no se puede garantizar que la interferencia no ocurrirá en una instalación en particular. Si este dispositivo provoca interferencias a otros dispositivos electrónicos, lo que puede determinarse encendiéndolo y apagándolo, es recomendable intentar corregir las interferencias mediante una o varias de las siguientes medidas:
  - a. Es recomendable que haya una distancia de al menos 6,1 metros (20 pies) entre el sistema y otros dispositivos electrónicos.
  - b. Conecte la estación base en una toma de corriente eléctrica independiente de la que utiliza el dispositivo que sufre interferencias. Consulte a un distribuidor o un técnico electrónico especialista si necesita ayuda.

## Lista de comprobación del equipo

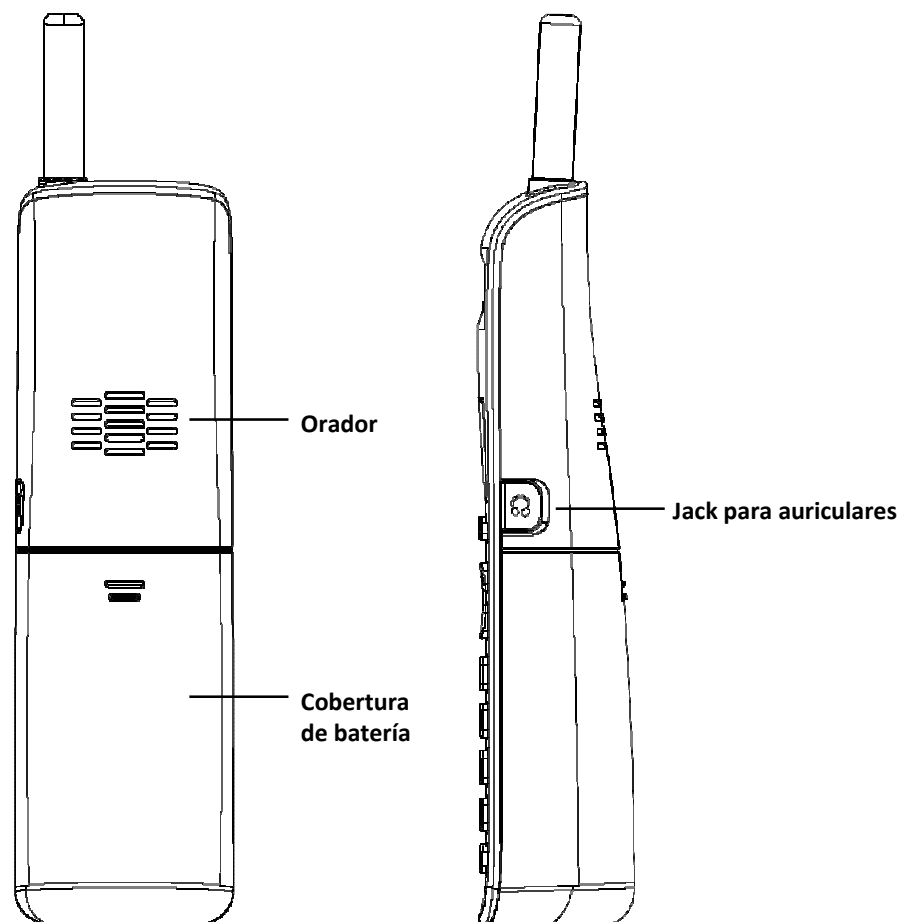
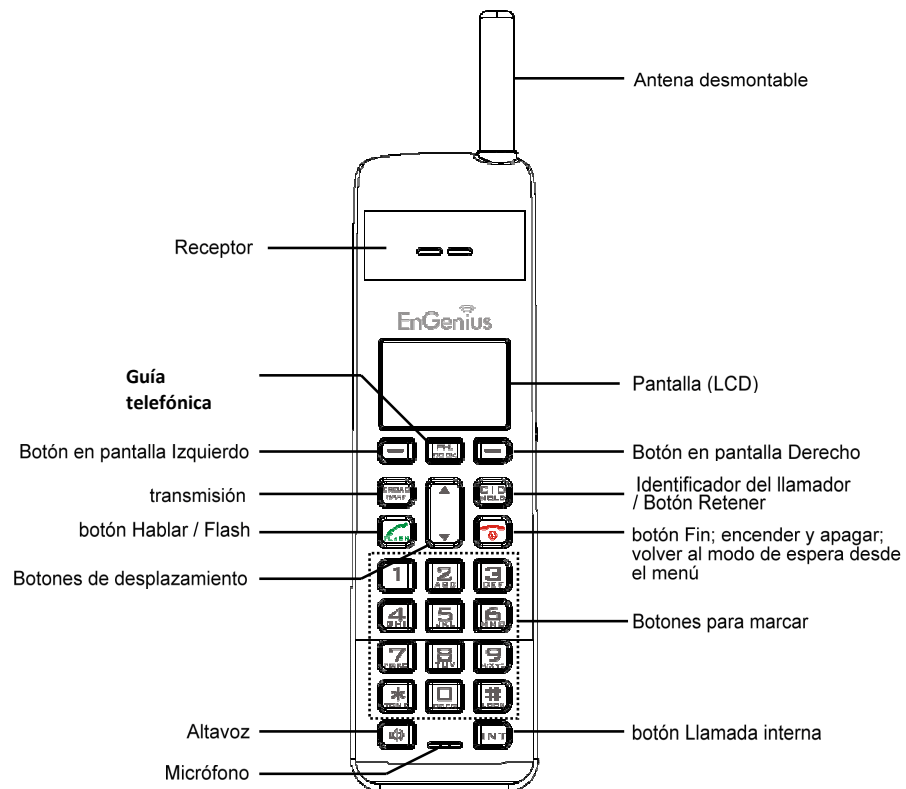

1. En un paquete de tipo Base + Portátil, deben estar los siguientes componentes:
  - a. Estación base ×1 (La antena instaló)
  - b. Portátil ×1 (La antena instaló)
  - c. Adaptador de CA/CC para la base ×1
  - d. Adaptador de CA/CC para el cargador ×1
  - e. Cargador de sobremesa ×1
  - f. Batería de ion-litio de 1100 mA ×1
  - g. Cable para el teléfono ×1
  - h. Manual de usuario (documento digital en CD) , Guía rápida
2. En un paquete de tipo Portátil, debe estar los siguientes componentes:
  - a. Portátil ×1 (La antena instaló)
  - b. Batería de ion-litio de 1100 mA ×1
  - c. Cargador de sobremesa ×1
  - d. Adaptador de CA/CC para el cargador
  - e. Guía rápida
3. Accesorios opcionales
  - a. Kit de antena para exterior (antena y cable incluidos)
  - b. Kit de protección contra rayos
  - c. Antena de alta ganancia para el portátil
  - d. Auricular manos libres
  - e. Splitter de antena

# Ilustración del portátil







## Características del portátil

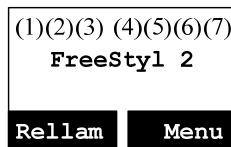



### Características básicas del portátil



1. Pantalla de cristal líquido (LCD, Liquid Crystal Display) de 4 líneas
  - a. La pantalla LCD tiene diodos emisores de luz (LED, Light Emitting Diode) para la retroiluminación.
  - b. La 1ª línea de la pantalla LCD está compuesta de iconos.
  - c. Explicación de los iconos de izquierda a derecha
    - (1) **RSSI** (Receive Signal Strength Indicator, es decir, Indicador de Intensidad de Señal de Recepción)  
 Durante una llamada, el número de barras indica la intensidad de la señal de radio que se recibe.
    - (2) **Modo de llamada**
      - (2.1) El símbolo de un teléfono indica la línea de teléfono está activo.
      - (2.2) **Llamada interna en curso**  
Indica si el portátil está realizando una llamada interna y el número del portátil del otro interlocutor.
    - (3) **Modo Conversación**
      - (3.1) **Indicador del altavoz**  
Indica si está activo el altavoz manos libres.
      - (3.2) **Modo Teléfono**  
Indica que se está utilizando el auricular del portátil.
    - (4) **Sonido e indicación**
      - (4.1) **Timbre habilitado**
      - (4.2) **En silencio (sin timbre)**
      - (4.3) **Modo Timbre y vibrar**
      - (4.4) **Modo sólo vibrar**
      - (4.5) **Indicador de mensaje en espera**
    - (5) **Deshabilitar Mensajes Radiados ON/OFF**  
 Indica si el portátil puede recibir anuncios radiados de otros portátiles.
    - (6) **Número del portátil de 2 dígitos**  
11 Indica el número con el que el portátil se ha registrado en la base.
    - (7) **Carga de la batería**  
 El número de barras indica a la cantidad restante de batería.
  - d. La 2ª y 3ª línea de la pantalla LCD, con un máximo de 16 caracteres cada una de ellas, muestran estados, mensajes, selecciones de menú o caracteres alfanuméricos que puede seleccionar el usuario.
  - e. La última línea muestra los botones en pantalla Izquierdo y Derecho.
2. Timbre
  - a. Suena en llamadas entrantes o en llamadas internas.

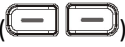

- b. También hay una alerta distintiva que indica varios eventos:
  - (1) Tono único: entrada de botón correcta.
  - (2) Tono doble: indica apagado y encendido del portátil.
  - (3) Tono triple: error de operación.
  - (4) Tono periódico 1 largo y 2 cortos (cada minuto): advertencia de carga baja de la batería, fuera de alcance y/o llamada retenida

Nota: Las pulsaciones de teclas no válidas no emiten ningún tono, simplemente se ignoran.
3. Botón HABLAR/FLASH ('R') 
  - a. Realiza una llamada telefónica o interna, o responde a ella.
  - b. Su uso durante la conversación envía un micro corte ('R') a la línea telefónica para retener la llamada en la centralita, para recuperar el tono de marcación después de terminar la llamada o también para llevar a cabo la función de "llamada en espera" que proporciona el operador de telefonía durante una llamada en las líneas analógicas.
4. Botón ALTAVOZ 
  - a. Pulse el botón para activar o desactivar el altavoz manos libres durante una llamada entrante, saliente o interna.
5. Botón LLAMADA INTERNA BIDIRECCIONAL 
  - a. Realiza una llamada interna a otro portátil, a un portátil de grupo (megafonía de grupo) o a todos los portátiles registrados.
  - b. Las llamadas internas son digitales, bidireccionales simultáneas y se realizan sin necesidad de la base.
6. Botón MENSAJE RADIADO (Push To Talk) 
  - a. Transmisión bidireccional no simultánea a los portátiles para anuncios radiados (similar a la megafonía).
  - b. Transmisión bidireccional no simultánea a las estaciones base.

**Nota:** Pulse y sostenga el botón  del lateral del portátil para usar la función. Tarda unos segundos y emite un tono para evitar el uso accidental.
7. Botones en pantalla Izquierdo y Derecho 
  - a. Seleccionan un menú o bien ejecutan la función indicada
8. Botones de desplazamiento Arriba  / Abajo 
  - a. Recorrer los registros y las selecciones de menú.
  - b. Ajustar el volumen de voz del receptor en el modo conversación.
  - c. Pulse  para ajustar el volumen del timbre en el modo reposo.
  - d. Pulse  para entrar en la agenda en el modo reposo.



9. Botón FIN; Encender / Apagar 
  - a. Termina una llamada.
  - b. Sale de la operación del menú actual, permite subir un nivel.
  - c. Pulse este botón durante 3 segundos para apagar el portátil.
10. Botón IDENTIFICACIÓN DEL LLAMANTE 
  - a. Revisar la lista de llamadas.
  - b. Incluye las llamadas recibidas y perdidas.

### Características adicionales del portátil

1. Registro de varios portátiles
  - a. Se pueden registrar hasta 9 portátiles en una estación base.
  - b. Números del 11 a 19: identificadores de portátiles individuales.
  - c. Números del 91 a 99: identificadores de grupo. Desde el menú, los portátiles se pueden “suscribir” a los grupos y timbrarán cuando un llamante externo o un llamante interno marquen el número del grupo.
2. Función de timbre y vibración
  - a. Dos opciones para el tono de la Línea (llamada entrante) e interfón.
  - b. Seis opciones para el volumen del timbre (Apagado/Bajo/Medio/Alto/Vibrar/Vibrar y Alto) para cada opción.
  - c. Ocho selecciones de tipo de timbre para cada opción. Variedades 1 a 4 con vibrar y timbre simultáneo y variedades 5 a 8 con vibrar sólo en primer timbre.
3. Identificación del llamante
  - a. Muestra el número de teléfono y el nombre de la llamada entrante en la pantalla LCD (es necesario contratar el servicio de identificación de llamadas al operador de telefonía).
4. Llamada en espera con identificador del llamante
  - a. Muestra información de la 2ª llamada entrante en la misma línea telefónica cuando la 1ª llamada está en curso (se necesita contratar el servicio de llamada en espera con identificación del llamante al operador de telefonía local).
5. Etiquetar la identificador del llamante con un nombre
  - a. Permite relacionar el número con las entradas de la agenda; una vez encontrada la coincidencia, en la pantalla LCD se mostrará el nombre o el alias en lugar del número del llamante (puede ser necesario contratar el servicio de llamada en espera con identificación del llamante al operador de telefonía local).
6. DND (“no molestar”, es decir, timbre desactivado)



7. Registro de llamadas
  - a. Rellamada: almacena los 10 números de teléfono (de hasta 26 dígitos cada uno) marcados recientemente. Permite volver a marcar el último número en cada uno de los 10 números.
  - b. Registro de llamadas recibidas y nuevas: 50 entradas en total (números de teléfono de 16 dígitos, nombres de 16 caracteres y marca de fecha y hora). Se necesita contratar el servicio de identificación del llamante al operador de telefonía local.
  - c. Los números de teléfono y los nombres se pueden guardar en la agenda mientras permanecen en pantalla.
8. Bloqueo de llamadas: bloquear llamadas salientes y entrantes.
  - a. Llamada saliente:
    - a-1. Bloquear llamadas a larga distancia o internacionales por parte de los usuarios.
    - a-2. Hasta 5 dígitos para cada configuración de bloqueo de llamadas; permitidas hasta 5 entradas.
    - a-3. Si necesita marcar un número específico para obtener un tono de marcado, necesitará introducir este número al configurar el bloqueo de llamadas.
  - b. Llamada entrante:
    - b-1. PA (Sistema de megafonía) Activado/Desactivado: Habilitar o deshabilitar la transmisión desde otros terminales o desde la base. Cuando el sistema de megafonía está Desactivado, el terminal no puede recibir transmisiones desde la base o desde otros terminales registrados, pero sí puede transmitir a la base o a otros terminales registrados.
    - b-2. Línea Activada/Desactivada: Habilitar o deshabilitar la capacidad de recibir llamadas entrantes desde la línea de teléfono. Cuando la línea está Desactivada, el terminal no puede recibir llamadas entrantes desde la línea de teléfono, pero sí puede realizar llamadas salientes.
    - b-3. Meg. Activado/Desactivado: Habilitar o deshabilitar el interfón desde otros terminales o desde la base. Cuando el Interfón está Desactivado, el terminal no puede recibir transmisiones desde la base o desde otros terminales registrados, pero sí puede transmitir a la base o a otros terminales registrados.
  - c. Para realizar este cambio, es necesario entrar en las “Configuraciones de Llamada” (MENÚ-4-3).

**Nota:** es necesario introducir la contraseña de la base para activar esta función. La contraseña predeterminada es “0000”.
9. Responder con cualquier tecla (excepto  y el botón en pantalla **SILEN**)
  - a. Esta función es opcional y se activa desde el menú de ajustes del portátil.
10. Bloqueo del teclado
  - a. Cuando el bloqueo del teclado está seleccionado, todos los botones se bloquean. Pulse el botón en pantalla izquierdo **DESBLO** seguido de “\*” para

- activar el teclado.
- b. Se habilitará el bloqueo de teclado automáticamente si permanece inactivo durante 15 segundos.
11. Prefijo de marcación
- a. Se puede programar un código de acceso de hasta 14 dígitos (pausas incluidas) para que se agregue automáticamente delante del número marcado cuando se llama desde el registro de llamadas, la agenda y con la marcación en bloque.
12. Retener llamada
- a. Retiene la llamada en la base (función Hold). Esta función no retiene la llamada en la línea ni en la extensión de centralita (no es como 'R' o 'Flash')
13. Silencio
- a. Pulse el botón en pantalla Izquierdo **MUTE** durante una conversación y el micrófono del portátil se silenciará.  
Pulse el botón en pantalla Izquierdo **NOMUTE** para desactivar el silencio.
14. Agenda
- a. 50 entradas, cada una almacena un número o identificador de portátil (de hasta 26 dígitos) y un nombre (de hasta 16 caracteres)
- b. Visualización ordenada alfabéticamente y búsqueda por letra.
- c. Marcar desde la pantalla.
- d. En el modo de espera, puede entrar en la agenda presionando  o el botón de desplazamiento .
- e. Transferencia de agenda por aire
- i. Transferir una agenda específica a un terminal o a todos los terminales registrados.
- ii. Transferir todas las agendas a un terminal o a todos los terminales registrados.
15. Tono de los botones del teclado
- a. Ajusta el volumen para el tono que suena al pulsar el teclado (Off, Bajo, Medio y Alto).
16. Temporizadores de llamada
- a. Visualización de la duración de la llamada actual durante y a la finalización de la llamada.
17. Llamada con prestación
- a. Permite al usuario preprogramar los códigos de las funciones más frecuentemente utilizadas en líneas analógicas especiales o centralitas para usarlos cómodamente desde el EP-801.
- b. Puede guardar hasta 10 entradas.
- c. Una vez programado el código de las funciones, puede seleccionar y ejecutar

rápidamente las funciones correspondientes durante la llamada presionando el botón **OPCIÓN** en pantalla y eligiendo la prestación.

18. Mens Radi On/Off
- a. Habilitar o deshabilitar la función de recibir mensajes radiados.
- b. Cuando la función está desactivada, el portátil no recibirá los mensajes radiados por la base o por otros portátiles registrados. Sin embargo, el portátil aun podrá enviar sus propios mensajes radiados a la base o a otros portátiles registrados.
19. Bloqueo de los menús
- a. Para evitar el uso incorrecto o indebido de los menús "Ajuste Llamada" (**MENÚ-4**), "Ajust Teléfono" (**MENÚ-5**), "Ajuste Base" (**MENÚ-6**) y Multibase (**MENÚ-7-3**), puede ocultarlos.
- b. Se requiere una contraseña para entrar en la opción Bloq. De Menú (**MENÚ-8**). La contraseña predeterminada del portátil es "0000".
- c. Para volver a mostrar los menús, tendrá que entrar de nuevo en la opción Bloq. De Menú (**MENÚ-8**).
20. Configuración de grupo
- a. Permitir al portátil suscribirse a uno o varios grupos.  
**Nota:** se puede suscribir hasta 9 grupos.
21. Nombre personalizado
- a. Permitir cambiar la pantalla del sistema "FREESTYL 2" para que muestre el texto o mensaje que desea, como por ejemplo el nombre del usuario.  
**Nota:** puede insertar hasta 32 caracteres.
22. Cambiar contraseña
- a. Permitir cambiar la contraseña del portátil que se requiere para entrar en las opciones Restr. Llamadas (**MENÚ-4-3**) y Menú Pantalla (**MENÚ-8**).  
**Nota:** la contraseña predeterminada es "0000".
23. Duración DTMF
- a. En **MENÚ-6-1** puede seleccionarla duración variable del tono DTMF.
- b. El valor predeterminado es 100 ms.
- c. Para entrar en la opción Ajuste Base se necesita un PIN. El PIN de fábrica es "0000".  
**Nota:** es mejor que lo compruebe con su operador de telefonía antes de cambiarlo.
24. Tiempo de Flash ('R') programable
- a. En **MENÚ-6-2** puede cambiar la temporización del botón flash ('R').
- b. Hay 9 niveles de selección (100 ms - 900 ms). El valor adecuado para España es 100 ms y el predeterminado son 600 ms.
- c. El cambio de este valor puede hacer que el botón Flash no haga nada o bien que cuelgue la llamada. Si tiene una centralita, pruebe con los distintos valores hasta encontrar el que funcione bien.
- d. Para entrar en la opción Ajuste Base se necesita un PIN. El PIN de fábrica es "0000".

25. Seleccionar el número con el que se registrará el siguiente portátil
- Utilice un portátil registrado para ir al menú **MENÚ**-6-3 y asignar el número con el que se registrará el siguiente portátil que dé de alta.
  - Si no selecciona ningún número, la base asignará automáticamente el número basándose en el que utilizó para el portátil anterior (pred. 11 ~ 19)
  - Para entrar en la opción Ajuste Base se necesita un PIN. El PIN de fábrica es "0000".
26. Dar un portátil de baja
- Utilice un portátil registrado para ir al **MENÚ**-6-4 para dar de baja otro portátil registrado que se haya averiado o perdido.
  - Una vez dado de baja, el usuario podrá registrar un nuevo portátil con el mismo número identificador que el anterior.
  - Para entrar en la opción Ajuste Base se necesita un PIN. El PIN de fábrica es "0000".
27. Cambiar PIN
- Permite cambiar el PIN de la base que se utiliza para entrar en el menú "Ajuste Base" (**MENÚ**-6-5).
- Utilice un portátil registrado para cambiar el PIN en el **MENÚ**-6-5.
  - El PIN predeterminado es "0000".
28. Función de colgado automático
- Utilice un portátil registrado de **MENÚ**-6-6 para activar o desactivar la función colgado automático.
  - Si se activa la función, el portátil colgará automáticamente la llamada cuando el extremo opuesto haga lo propio.
  - Para entrar en la opción Ajuste Base se necesita un PIN. El PIN predeterminado es "0000".
29. Establecer la hora
- La función de establecimiento de hora permite al usuario establecer la fecha y la hora en el sistema para admitir la identificación de llamadas del estándar DTMF. Dicho estándar no proporciona la información sobre la fecha y la hora cuando se recibe de la red telefónica, por lo que configurar correctamente esta función permite al usuario ver la fecha y la hora en las que se recibió la llamada).
- Entre en **MENÚ**-6 para acceder a la función Ajuste Base.
  - Pulse el botón de desplazamiento  o  para seleccionar la base en la que desee ajustar la hora.
  - Introduzca el PIN de la base (el valor predeterminado es "0000").
  - Marque "7" para establecer la hora.
  - Teclee 6 dígitos para AA/MM/DD (Año/Mes/Día) y, a continuación marque otros 4 dígitos para hh:mm (Horas : Minutos)
  - Pulse el botón en pantalla Izquierdo **GUARDA** para guardar el cambio.

30. Ganancia de Micrófono
- Permite cambiar la ganancia del micrófono del terminal, de acuerdo con el ambiente dónde está el terminal - ambiente Silencioso, Normal o Ruidoso. Es necesario entrar en las "Configuraciones de Teléfono" (**MENÚ**-5-1).
31. Timbre de los Auriculares
- Permite cambiar la emisión del timbre entre el altavoz del terminal y el receptor de los auriculares. Es necesario entrar en las "Configuraciones de Teléfono" (**MENÚ**-5-9).
32. Baby Monitor
- Permitir establecer el auricular el control de la habitación del bebé a través de llamada de intercomunicación. Al ajustar el monitor infantil, este teléfono específico no responder a ninguna llamada, excepto la de 2 vías de intercomunicación. Para ello es necesario entrar en los "Ajustes de Llamadas" (**MENÚ** -4-5)

## Ilustración de la base

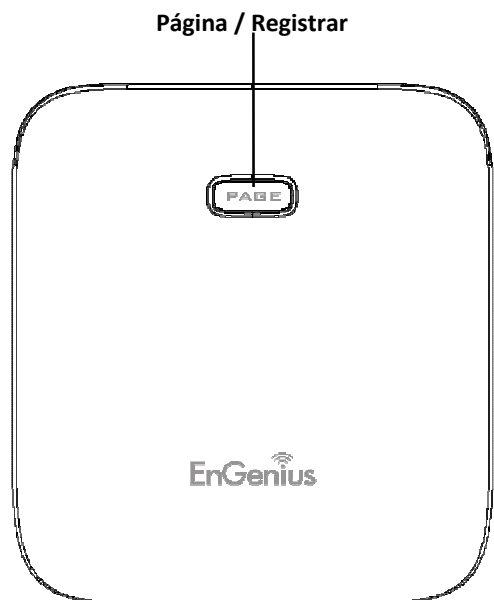

## Ilustración de la base

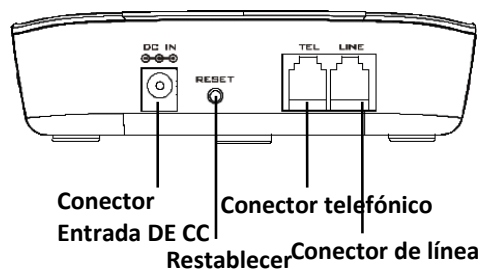

## Características de la base

### Características básicas de la estación base

1. Antena
  - a. El puerto de antena tiene un conector de **rosca directa**; para quitar la antena o el cable, gírelo en sentido contrario a las agujas del reloj; para instalarlo, gírelo en el sentido de las agujas del reloj. La instalación inadecuada o forzada puede dañar el conector.
  - b. Si utiliza una antena para exterior, coloque dicha antena (no la propia estación base) tan alto como sea posible para conseguir una trayectoria de transmisión despejada.
2. Indicador LED
  - a. Alimentación: indica si la estación base recibe alimentación.
  - b. En uso: indica una línea telefónica activa.
3. Botón RESTABLECER
  - a. Restaura la configuración predeterminada de fábrica de la estación base.
  - b. Este botón está pensado para evitar el uso accidental del mismo, por lo que será necesario mantenerlo pulsado hasta que la base emita un tono.
  - c. Todos los portátiles (incluido el principal) y bases adicionales deberán registrarse de nuevo después de usar esta función en la base.
4. Botón Page (PAGE)

Para buscar un auricular extraviado, pulse botón "PAGE", todos los teléfonos registrados pitido durante 30 segundos.  
Pulse el botón "PAGE" otra vez o cualquier tecla en el auricular para detener.
5. Botón Registro (PAGE)

Pone la base en modo registro para dar de alta un nuevo portátil (11~19).
6. Conector de línea  
Conector RJ-11C/CA-11A estándar para enchufar la línea telefónica.
7. Conector de teléfono  
Conector RJ-11C para enchufar, por ejemplo, un contestador automático.
8. Entrada de CC:
  - a. Conector para el transformador de corriente.

## Ilustración del cargador

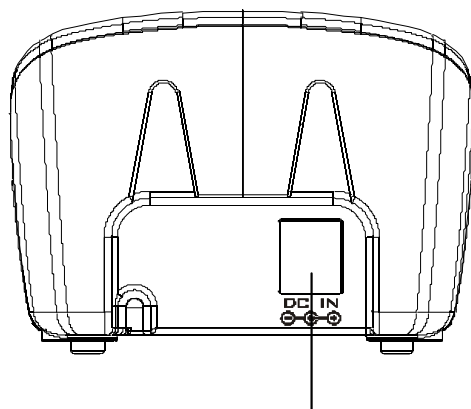
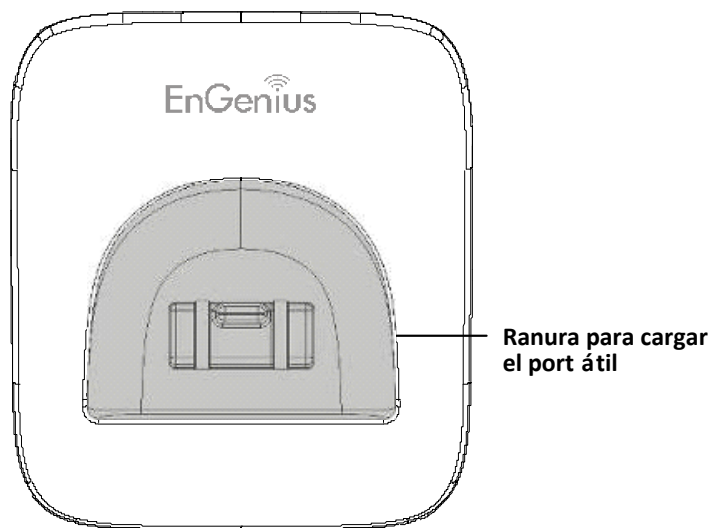

Entrada de CC

## Características del cargador de sobremesa

1. Entrada de CC  
Permite conectar el transformador de corriente del cargador.
2. Ranura para cargar portátil
  - a. Carga la batería del portátil cuando este se coloca en la plataforma.
  - b. Consulte la pantalla del portátil para conocer el estado de la carga.
    - (1) Cargando: la barra de estado de la batería está en ejecución y en la pantalla se muestra el mensaje Cargando batería.
    - (2) Totalmente cargada: la barra de estado permanece fija y en la pantalla LCD se muestra el mensaje "Carga completa".
    - (3) Error en la carga: se ha producido algún error en el modo de carga. La pantalla muestra el mensaje "Fallo de carga".
3. No es posible sobrecargar las baterías con este cargador.
4. El transformador del cargador de sobremesa también se puede utilizar como cargador "de viaje". No obstante, no podrá apagar el portátil mientras lo carga con el cargador de viaje. En la pantalla del portátil se mostrará un mensaje de advertencia "Desenchufe el cargador de viaje".

### Notas:

1. Cargue las baterías completamente antes de utilizar el aparato por primera vez.
2. El portátil se encenderá automáticamente cuando se coloque en la base de carga.
3. No obstante, si la batería se agota completamente, el portátil tardará alrededor de un minuto en encenderse una vez puesto en carga, ya que necesita una carga mínima de batería para iniciar.

## Procedimientos iniciales

### Instalación de la estación base

La base se puede instalar de tres formas posibles:

- Estación base sola.
- Estación base más un dispositivo (como un contestador telefónico)
- Estación base más un teléfono analógico como suplitorio.

Para conseguir el mejor rendimiento, mantenga una distancia de al menos 2 metros entre la estación base y otros dispositivos electrónicos, como por ejemplo televisores, PCs, equipos estéreos, faxes, contestadores automáticos, teléfonos inalámbricos, etc.)

1. Instale la antena de la estación base.

El puerto de antena de la estación base tiene un conector de rosca directa; para instalar la antena o el cable, gírela en el sentido de las agujas del reloj; para quitarla, gírela en sentido contrario. La instalación inadecuada o forzada puede dañar el conector.

2. Enchufe el extremo del transformador del adaptador de CA/CC de la estación base a una toma de CA estándar y el otro extremo al conector "Entrada de CC" situado en la parte posterior de la estación base.

- a. El enchufe de CC del adaptador de la base es más grande que el enchufe de CC del cargador por lo que el transformador del cargador no encajará en el conector de la base.
- b. La fuente de alimentación de la estación base (Adaptador de CC) y la línea telefónica se deben proteger contra picos de tensión.

3. Enchufe el cable telefónico al conector "LÍNEA".

4. Podrá enchufar un teléfono estándar o un contestador automático en la toma adyacente situada en la parte inferior de la estación base marcada con la inscripción TEL.

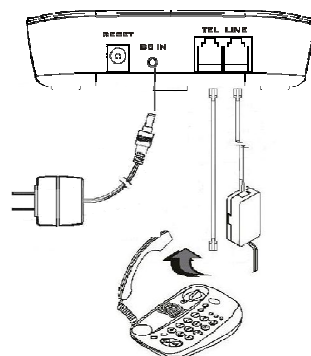

### Instalación del portátil y el cargador

1. Enchufe el extremo del transformador del adaptador de CA/CC del cargador a una toma de corriente estándar y el otro extremo al conector "Entrada de CC" situado en la parte posterior del cargador.
2. Instale la antena del portátil.
3. Instale la batería en el portátil.
4. Coloque el portátil en la ranura del cargador.
5. Cargue completamente la batería durante tres horas antes de utilizarla.
6. El equipo ahora estará listo para realizar las funciones básicas, como realizar y recibir llamadas externas o internas. No es necesario configurar de forma especial la estación base o los portátiles para estas funciones básicas.

#### Nota:

1. El portátil incluido en el paquete junto con la estación base ya viene registrado de fábrica. Si tiene un portátil nuevo, tendrá que registrarlo con la estación base para que sea reconocido por las otras bases y portátiles. Consulte la sección "Registro de portátiles".
2. Cargue las baterías completamente antes de utilizar el aparato por primera vez.

## Funcionamiento básico

### Modos de funcionamiento

Tanto la estación base como el portátil tienen niveles de funcionamiento, de forma que algunas funciones sólo se pueden utilizar en ciertos momentos.

#### A. Modos de funcionamiento de la base

1. **Modo REPOSO:** es el modo predeterminado. Los botones del page están habilitados en el modo REPOSO. El "Power" se iluminará
2. **Modo CONVERSACIÓN-** la base está en este modo durante operaciones de llamada. Los LEDs "In Use" (En Uso) se iluminarán.
3. **Modo REGISTRO:** la base entra en este modo al presionar el botón PAGE durante uno segundos. Los Power LED iluminarán en el modo Registro y sonará un timbre distintivo.

#### B. Modos de funcionamiento del portátil



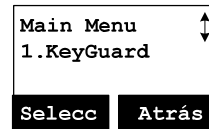

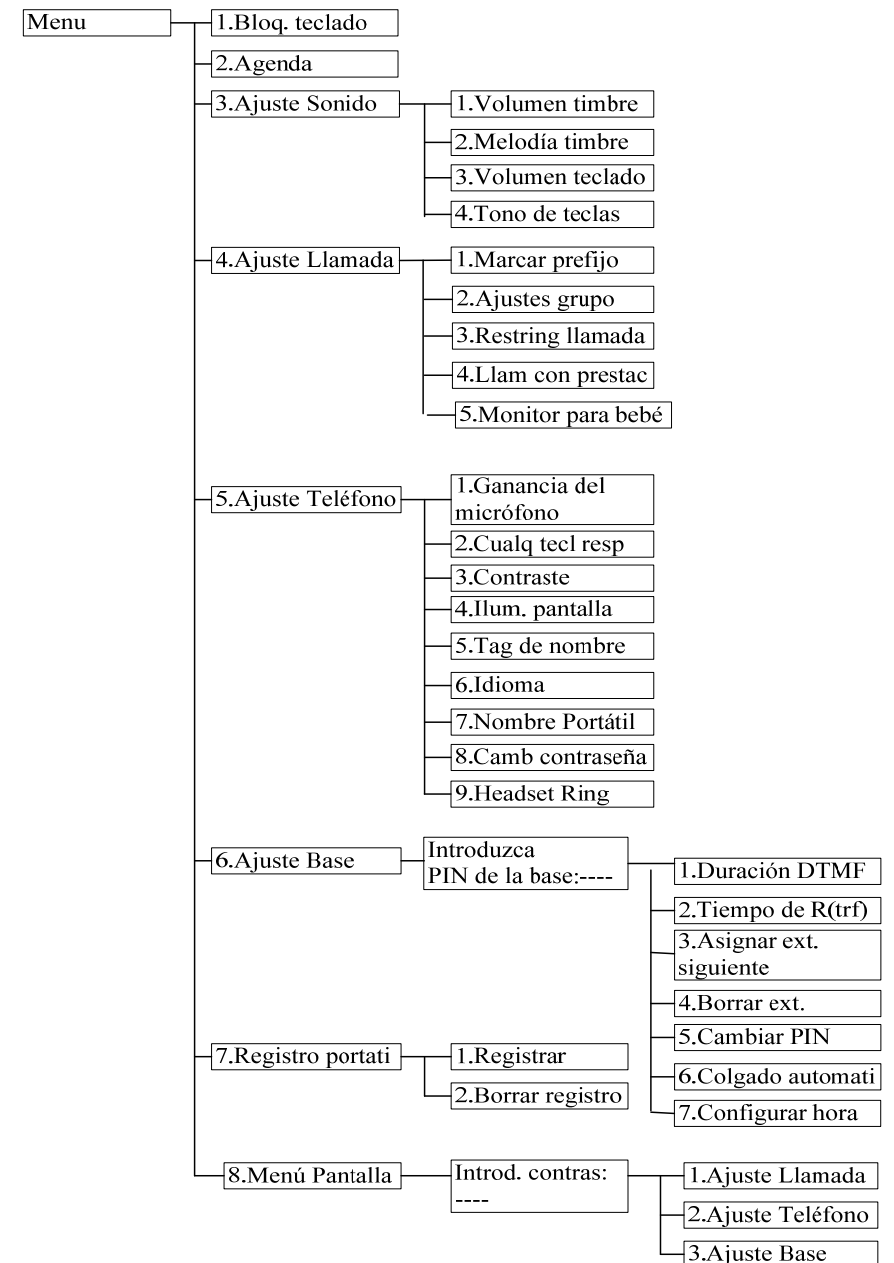

1. **Modo Reposo:** es el modo predeterminado.
  - a. Si no hay actividad, el portátil pasará automáticamente a este modo para ahorrar energía.
  - b. El portátil se puede apagar completamente manteniendo presionado el botón FIN durante tres segundos.
  - c. En la pantalla se puede poner un nombre personalizado. El número de 2 dígitos representa el número identificador del portátil.
2. **Modo Menú**
  - a. Pulse el botón en pantalla Derecho para activar el modo Menú.
  - b. En el modo Menú, se puede cambiar la configuración e información del portátil almacenadas en memoria.
  - c. Las funciones disponibles a través de la selección del menú se tratan más detalladamente a partir de la página 38.
  - d. A continuación se muestra la estructura del menú:



### 3. Árbol de menús



## Realizar una llamada de teléfono

1. Pulse , espere al tono de invitación a marcar y, a continuación, teclee el número de teléfono.
2. También puede especificar el número de teléfono primero y, a continuación, presionar el botón . Si utiliza este método, puede usar los botones en pantalla izquierdo **LIMPIA** y derecho **BORRAR** para editar el número insertado. "Borrar" elimina el último dígito insertado. "Limpia" borra toda la línea pero dejando el modo de marcación activo.
3. La marcación rápida se realiza accediendo a las entradas de la agenda (**MENU** → 2)
  - a. Pulse el botón de desplazamiento  o  para entrar en la agenda.
  - b. Pulse  para marcar el número.
4. Para anular la marcación, Pulse el botón .

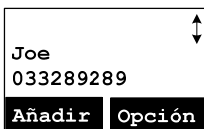
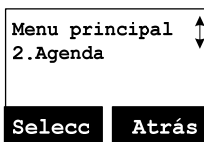
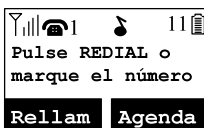



### Notas:

1. Si la línea está ocupada, la pantalla LCD mostrará el mensaje "No hay línea disponible" y el portátil volverá al modo de espera.
2. Si no se puede establecer un enlace, la pantalla LCD mostrará "No hay base" cuando transcurran 12 segundos.
3. El temporizador de la duración de la llamada comenzará a contar una vez establecido el enlace.

## Realizar una llamada bidireccional o interna

El teléfono FREESTYL 2 ofrece llamadas internas privadas y bidireccionales independientes de la base. La comunicación se puede realizar entre portátiles, desde las bases a los portátiles o en sentido contrario.

1. Pulse el botón , y, a continuación, marque el número de dos dígitos del portátil o del grupo.
2. Pulse el botón  para terminar la llamada.

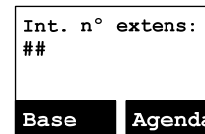



### Notas:



1. Mientras se está en una conversación entre portátiles, las llamadas entrantes a la línea de la base sólo se notificarán en la propia base o en los portátiles que estén en reposo, excepto si los portátiles en reposo están configurados para no notificar llamadas de la base.
2. Las llamadas internas se pueden realizar aunque se esté fuera de la cobertura de la base.
3. Si se marca un número de grupo, el primer portátil de dicho grupo que descuelgue atenderá al llamante. Consulte la sección "Suscripción a grupos de portátiles".
4. Si no se puede establecer un enlace, la pantalla LCD mostrará "Sin conexión" cuando transcurran 12 segundos.

## Realizar un mensaje radiado (megafonía)

### A. Mensaje radiado entre portátiles

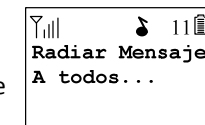
1. Radiar mensaje a todos los portátiles
  - a. Pulse el botón  (lateral izquierdo) de un portátil.
  - b. Escuchará un tono en forma de "bi-bi-beep" mientras se inicia la transmisión a todos los portátiles que se encuentren dentro de la cobertura del portátil de origen.
  - c. Cuando termine el tono de aviso comience a hablar; el altavoz de los portátiles llamados se activará automáticamente.
  - d. Pulse el botón  para terminar la transmisión.



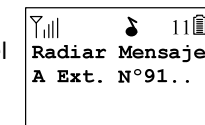

2. Radiar mensaje a un grupo de portátiles
  - a. Marque el número del grupo y, a continuación, Pulse el botón  (lado izquierdo del portátil).
  - b. Escuchará un tono en forma de "bi-bi-beep" mientras se inicia la transmisión del portátil a todos los portátiles que se encuentren dentro de la cobertura de comunicación.
  - c. Comience a dictar el mensaje que se va a transmitir cuando escuche el sonido de "tono"; el altavoz de los portátiles de destino se activará.
  - d. Pulse el botón  para terminar la transmisión.

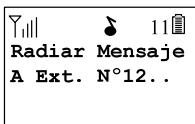

### 3. Radiar un mensaje a un portátil individual





- Marque el número del portátil y, a continuación, Pulse el botón  (lado izquierdo del portátil).
- Escuchará un tono en forma de “bi-bi-beep” mientras se inicia la transmisión del portátil.
- Comience a dictar el mensaje que se va a transmitir cuando termine el tono de aviso; el altavoz del portátil de destino se activará automáticamente.
- Pulse el botón  para terminar la transmisión.

### Rellamada

- Pulse **RELLAM** (botón en pantalla Izquierdo).
- La pantalla LCD mostrará el último número de teléfono marcado. Para marcar este número, Pulse el botón .



- Utilice el botón  o  para recorrer los últimos 10 números de teléfono marcados. Seleccione uno de ellos y Pulse el botón .

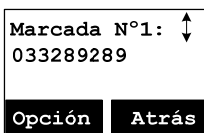

**Nota:** las llamadas internas (a números de portátiles o grupos) no se almacenan en el registro de los últimos 10 números marcados.

### Recibir una llamada de teléfono

- Cuando se recibe una llamada entrante, la pantalla LCD mostrará el número del llamante y el timbre se manifestará en forma de sonido o vibración, excepto si ha sido previamente desactivado.



- Si el portátil se encuentra en la plataforma del cargador (cuando se pone en la plataforma, se desactiva temporalmente el vibrador), levante el portátil y Pulse el botón  para iniciar la conversación.

**Nota:** puede activar la opción “Cualq tecl resp” en **MENÚ-5-2**

#### Notas:

- Puede presionar el botón en pantalla Izquierdo **SILEN** si opta por ignorar la llamada. A diferencia de desactivar el timbre (desde el menú del portátil), la función del botón, **SILEN** solamente es válida para la llamada actual.
- Si el servicio de identificación del Llamante está disponible, la pantalla LCD mostrará la información de la llamada entrante. Si la pantalla LCD muestra “Privada” o “Desconocido”, la información del llamante puede haber sido bloqueada por dicho llamante o por el operador de telefonía originaria.

#### Importante:

Cuando se recibe una llamada entrante en la base y todos los portátiles están en conversación interna (intercom), la llamada **sólo se señalará en la base** hasta que uno de los portátiles quede liberado de la conversación y siempre y cuando dicho portátil esté configurado para señalar llamadas entrantes desde la base o bien el llamante cuelga.

### Recibir una llamada interna

- Cuando se recibe una llamada interna (realizada desde otros portátiles, como por ejemplo el Portátil 12), el timbre se manifestará en forma de sonido o vibración, a menos que se haya desactivado. Pulse  para responder a la llamada interna.
- Si el portátil se encuentra en la base o el cargador (cuando se pone en la plataforma, se desactiva temporalmente el vibrador), levante el portátil e inicie la conversación.



- Si el portátil no se encuentra en la base, pulse cualquier botón (excepto el botón en pantalla **SILEN** ó ) para responder.



**Notas:**

1. La pantalla LCD muestra el número de portátil del llamante.
2. Puede presionar el botón en pantalla Izquierdo **SILEN** si opta por ignorar la llamada. A diferencia de desactivar el timbre, la función del botón **SILEN** solamente es válida para la llamada actual.



**Terminar una llamada**

Para terminar una llamada de teléfono o interna, pulse el botón , o coloque el portátil en la plataforma del cargador.

**Ajustar el volumen de voz del receptor (auricular) del portátil**

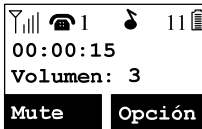
1. El volumen de voz solamente se puede ajustar durante la llamada.
2. Hay 6 niveles de volumen disponibles: Valor predeterminado = 3. Utilice el botón  o  para realizar el ajuste.
3. El nuevo ajuste se aplicará a todas las llamadas hasta que se cambie otra vez

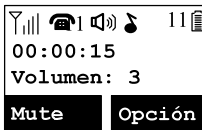

**Ajustar el volumen de voz del altavoz del portátil**

1. El volumen de voz solamente se puede ajustar durante una llamada.
2. Hay 6 niveles de volumen disponibles: Valor predeterminado = 3. Utilice el botón  o  para realizar el ajuste.
3. El nuevo ajuste se aplicará a todas las llamadas hasta que se cambie otra vez

**Retener una llamada**

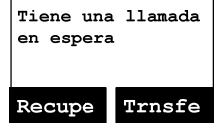
1. Cuando una llamada está en curso, se puede retener presionando el botón .
2. Para volver a la conversación, pulse el botón en pantalla Izquierdo **RECUPE**.

**Notas:**

1. El portátil que retiene la llamada puede "recuperar" dicha llamada. Pero si se presiona  en el portátil para volver al estado de espera, en el resto de los portátiles se puede presionar  o  para atender esta llamada retenida.
2. La pantalla LCD del portátil muestra la llamada retenida. Un tono de alerta (tono doble) cada 30 segundos recordará al portátil que hay una llamada retenida.
3. Si la operación (p. ej: una transferencia de llamada) falla después de retener una llamada, la llamada retenida podría ser desconectada.

**Silencio**

1. Una vez en conversación, puede presionar el botón en pantalla Izquierdo **MUTE** para silenciar el micrófono del portátil.
2. Cuando el silencio está activo, el otro portátil no escuchará su voz, pero usted sí le escuchará.
3. Para desactivar el silencio, Pulse el botón en pantalla Izquierdo **NOMUTE**. El silencio solamente se aplicará a la llamada actual.

**No molestar (timbre desactivado)**

1. Entre en MENÚ-3-1 y seleccione "Off". Pulse el botón en pantalla Izquierdo **SELECC** para confirmar la elección realizada. El timbre se desactivará hasta que se vuelva a activar de nuevo desde el menú.



**Nota:** cuando el timbre se establezca en “Off”, la pantalla de espera mostrará “Timbre desactiva”.

- Para silenciar temporalmente el timbre cuando se recibe una llamada entrante, pulse el botón en pantalla izquierdo **SILEN**.

## Bloqueo del teclado

- Para no marcar ningún número de forma accidental, puede presionar el botón en pantalla Derecho **MENÚ** y, a continuación, presionar “1” para seleccionar la opción “Bloq. Teclado”. El teclado portátil se bloqueará. En este estado el teclado no funcionará.
- Para desbloquear el teclado, pulse el botón en pantalla izquierdo **DESBLO** y, a continuación, antes de que transcurran 2 segundos, pulse “\*” (asterisco).
- Se habilitará el bloqueo de teclado automáticamente si permanece inactivo durante 15 segundos.
- El bloqueo del teclado estará activo hasta que se desactive, pero permite recibir llamadas sin tener que desbloquearlo. A la finalización de la conversación, el teclado volverá a bloquearse.

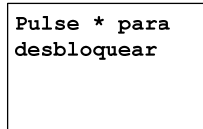
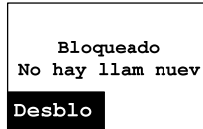

## Recargar y cambiar la batería

- Cargue la batería cuando se produzca alguna o varias de las situaciones siguientes:
  - El teléfono emite un tono dos veces cada dos segundos.
  - El icono de pantalla que representa la batería está vacío.
  - El teléfono no responde al pulsar los botones.
  - La pantalla LCD y la retroiluminación son tenues.
  - Se observa una disminución en el alcance de conversación.
- Puede cambiar la batería del portátil después de retener una llamada en curso.
- El tiempo de conversación y el tiempo de espera de la batería pueden variar en función del patrón conversación/espera y de la distancia de funcionamiento. Para conseguir el máximo rendimiento, es recomendable volver a colocar el portátil en la plataforma del cargador tan pronto como sea posible.  
**¡Utilice solamente las baterías y los cargadores proporcionados por el fabricante!**

## Funcionamiento avanzado

### Registro de portátiles

- El portátil que acompaña a la base en el paquete ya viene registrado de fábrica.
- Si el identificador del portátil es “00”, significa que es un portátil nuevo o que el número se ha borrado. En ambos casos es necesario registrar el portátil con la estación base.
- Registro:
  - Pulse **MENÚ**-7 para entrar en el modo de registro
  - Pulse y mantenga pulsado el botón PAGE de la base durante 1 segundos hasta que los LED se iluminen y parpadeen. Asimismo, la base emitirá un sonido para recordarle que la base se encuentra en el modo de registro..
  - Pulse el botón “1” del portátil para completar el proceso de registro. La estación base asignará un identificador de portátil comprendido entre 12 y 19. El identificador asignado se mostrará en la pantalla LCD del portátil, lo que indicará que el registro se ha realizado correctamente.
  - Repita los pasos anteriores para todos los portátiles adicionales.

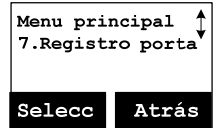

### Anulación del registro:

- Es posible anular el registro del portátil que se está utilizando. La anulación del registro restablecerá el identificador del portátil a 00, borrará el código de seguridad del sistema y liberará el identificador antiguo para futuros registros.

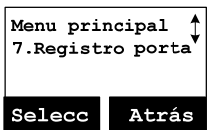

- Después de anular el registro, el portátil no podrá utilizar la base para realizar o recibir llamadas de teléfono, ni para comunicarse internamente con otros portátiles hasta que lo vuelva a registrar.



- Pulse **MENÚ**-7 para entrar en el modo de registro
- Pulse y mantenga pulsado el botón PAGE de la base durante 1 segundos hasta que los LED se iluminen y parpadeen.
- Pulse el botón “2” del portátil para completar el proceso de anulación del registro. Cuando la anulación del registro se haya realizado correctamente, el portátil mostrará el mensaje “Registr portátil”.

### Notas:

1. La base tiene un tiempo de espera de registro de 30 segundos que empieza a contar desde que se presiona el botón REG. El portátil tiene un tiempo de espera de registro de 12 segundos que empieza a contar desde que se selecciona la opción de registro o anulación del registro. La base y el portátil saldrán automáticamente del modo de registro cuando el tiempo de espera se cumpla.
2. Repita el proceso de registro y anulación del registro si no se realiza correctamente.

## Suscripción de portátiles a grupos

1. Hay nueve grupos de portátiles (91-99) y cada portátil pueden decidir a qué grupos desea pertenecer.
2. Por ejemplo, el grupo 1 representa el servicio de "atención al cliente", el grupo 2 el de "ventas" y el grupo 3 el de "Marketing".

Suponga que el portátil 11 quiere recibir todas las llamadas entrantes relacionadas con Ventas y Marketing. Entonces, el portátil 11 necesitará "suscribirse" a los grupos 2 y 3.

### 3. Selecciones de grupo:

- a. Pulse **MENU**-4 en el portátil para entrar en el menú Ajuste Llamada.
- b. Pulse el número "2". El portátil entrará en el menú de configuración de grupo.
- c. Pulse el botón en pantalla **OPCIÓN** seguido del botón "1" para suscribirse al grupo ("9 #", # =1~9). Marque un dígito del 1 al 9.
- d. Repita la operación para todos los grupos a los que desee registrarse
- e. También puede eliminar las selecciones de grupo presionando el botón en pantalla **OPCIÓN** seguido de "2" para anular la suscripción al grupo. Marque un dígito del 1 al 9.

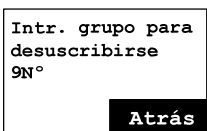
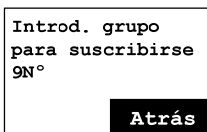
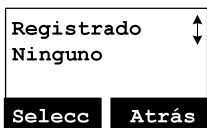
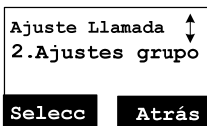
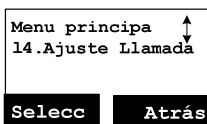

### Notas:

1. El portátil puede cambiar la suscripción a los grupos en cualquier momento.
2. La base no se responsabiliza de las asignaciones de grupo. Por tanto, no puede anular la suscripción de un portátil a un grupo.
3. Cuando un llamante interno o de una línea exterior marque el número de un grupo, todos los portátiles suscritos a ese grupo timbrarán. El primer portátil en responder atenderá al llamante..

## Transferencia de llamadas

Cuando hay una llamada de teléfono en curso, puede transferirla entre diferentes portátiles.

### Transferencia directa

1. Pulse el botón **CID HOLD** para retener la llamada en la base.
2. Pulse el botón en pantalla Derecho **TRNSFE** seguido del identificador del portátil de destino, a continuación, la llamada retenida se transferirá directamente.

Una vez transferida la llamada al portátil de destino, el portátil original volverá al modo de espera automáticamente.

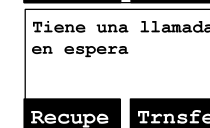

### Transferencia indirecta

Si quiere hablar con el portátil de destino o la base antes de transferir la llamada, puede hacerlo usando el siguiente método:

1. Durante la llamada, pulse el botón **INT**, seguido del número del portátil de destino.
2. Pulse el botón **CALL** o **CALL** en el portátil de destino para responder a la llamada interna. Ahora podrá hablar con el portátil de destino. Después de la conversación, Pulse **CALL** para terminar la llamada interna. El portátil de destino o la base atenderán la llamada recibida.

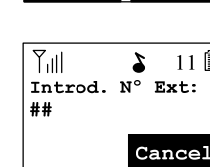

Una vez transferida la llamada al portátil de destino, el portátil de origen volverá al modo de espera automáticamente.

**Notas:** Si el portátil de destino no responde, al cabo de un tiempo la llamada se devolverá al portátil que la originó.

## Operaciones con la agenda

1. Puede almacenar hasta 50 entradas en la agenda. Cada una de ellas puede contener un número de teléfono o de portátil (de hasta 26 dígitos) y un nombre (de hasta 16 caracteres).

2. Para acceder a la agenda, Pulse el botón en pantalla Derecho **MENÚ** seguido de "2"; o bien, Pulse el botón de desplazamiento  mientras el portátil se encuentra en el modo de espera.

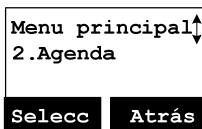

3. Para agregar una nueva entrada:

- Pulse el botón en pantalla Izquierdo **AÑADIR**.
- Inserte el nombre cuando en la pantalla LCD se muestre el mensaje "Nombre?" Utilice el botón en pantalla Derecha **BORRAR** para eliminar el último dígito insertado. Cuando termine, Pulse el botón en pantalla Izquierdo **GUARDA** para guardar el nombre.  
Nota: el nombre puede tener hasta 16 caracteres.

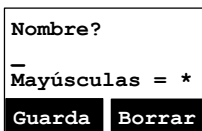
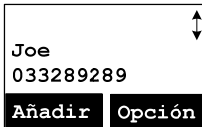

c. El sistema le pedirá que especifique un número para el nombre que acaba de insertar.  
Nota: el número puede tener hasta 26 dígitos.



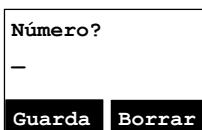



d. Después de insertar el número, Pulse el botón en pantalla **GUARDA** para guardar esta entrada en la agenda.



- Puede insertar entradas sin nombre en la agenda. Todos los registros sin nombre se colocarán en la parte superior de la lista de la agenda.
- Para insertar el nombre, Pulse el número del teclado correspondiente una o varias veces conforme al orden del carácter que figura en el botón.

Consulte la tabla siguiente para obtener una lista de caracteres disponibles y sus órdenes. Por ejemplo, Pulse el "2" una vez para obtener el carácter "A", dos veces para obtener el carácter "B", etc.

### Notas:



- Cuando inserte un dígito, el cursor avanzará automáticamente a la siguiente posición. Utilice el botón de desplazamiento  o  para mover el cursor hacia atrás o hacia delante para insertar o eliminar (el dígito situado por delante del cursor o a la izquierda del cursor cuando éste se encuentra a la derecha del último dígito).
- Cuando introduzca un nombre, si presiona un botón diferente para el siguiente carácter el cursor avanzará automáticamente al siguiente campo de carácter. Si necesita insertar caracteres consecutivos que se encuentran en el mismo botón, puede esperar a que el cursor avance o utilizar el botón de desplazamiento  o  para mover el cursor hacia atrás o hacia delante manualmente. También puede utilizar  o  para mover el cursor para realizar una inserción a la izquierda del mismo, o para eliminar el carácter situado delante del cursor o a la izquierda de él si dicho cursor se encuentra a la derecha del último carácter.
- De forma predeterminada, todos los caracteres se introducen en mayúsculas. Utilice el botón \* para alternar entre mayúsculas y minúsculas.
- Una entrada "Pausa" representa un retardo de 1 segundo en la marcación de los dígitos posteriores, lo que es muy útil cuando se marca una secuencia de números segmentados (por ejemplo, código de acceso a una prestación, para retrasar la marcación en bloque, entradas para sistemas de atención automática, etc.). La pausa se inserta presionando el botón "#" dos veces (la pantalla LCD muestra P). Si inserta una doble pausa (PP) el resultado será una pausa de 2 segundos en la marcación.

5. Tabla de caracteres:



Botón	Caracteres y órdenes
1	' + , . * ( ) y 1
2	A B C 2
3	D E F 3
4	G H I 4
5	J K L 5
6	M N O 6
7	P Q R S 7
8	T U V 8
9	W X Y Z 9
0	0
*	MAYUSCULAS/minúsculas: en el estado de edición de nombre *: en el estado de edición de número.
#	Espacio y #: en el estado de edición de nombre. # y P (Pausa): en el estado de edición de número.

4. Las entradas se ordenan y almacenan alfabéticamente como una lista en orden ascendente (A a Z) desde la parte superior de la lista.
5. La primera línea de la pantalla LCD muestra el nombre y la 2ª línea muestra el número de teléfono. Si el número de teléfono tiene más de 16 dígitos, pulse el botón en pantalla Derecho **OPCIÓN** y seleccione la opción 3 para ver el número completo.

6. Para buscar un registro:

- a. Utilice el botón de desplazamiento  para entrar en el modo Agenda.
- b. Pulse el botón correspondiente al primer carácter del nombre que esté buscando.
- c. Por ejemplo, si está buscando "EnGenius" Pulse el número "3" una vez.
- d. Utilice el botón de desplazamiento  o  para buscar el registro exacto que está buscando.

7. Para borrar entradas de la agenda:

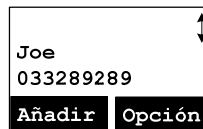

- a. Utilice el botón de desplazamiento  o , o el método de búsqueda alfabético para buscar el registro que desea borrar o editar.
- b. Pulse el botón en pantalla Derecho **OPCIÓN** para entrar en el menú de edición.

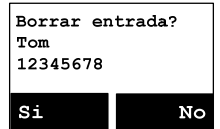

- c. Pulse "1" para borrar la entrada de teléfono designada.
- d. La pantalla LCD mostrará el mensaje "Borrar entrada?" Pulse el botón en pantalla Izquierdo **SÍ** para confirmar el cambio.



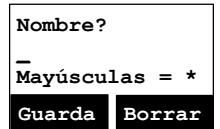

8. Para editar la agenda:

- a. Utilice el botón de desplazamiento  o , o el método de búsqueda alfabético para buscar el registro que desea borrar o editar.
- b. Pulse el botón en pantalla Derecho **OPCIÓN** para entrar en el menú de edición.
- c. Pulse "2" para editar la entrada de teléfono designada.





9. Marcar desde la pantalla:

- a. Pulse  o  para marcar el número de teléfono o del identificador del portátil.

10. Para transferir una agenda:

Para transferir una agenda, ambas partes deben primero entrar en modo de transferencia de agenda, como se describe a continuación.

- a. Pulse **OPTION** (Opción), seguido por **5** o  o el botón de desplazamiento  cuando el terminal esté en modo agenda.
- b. La parte que desea enviar la agenda debe pulsar **1** para entrar en modo envío.
  - i. Pulse **TX ALL** (botón programable izquierdo) para transferir todas las entradas de la agenda al (los) otro(s) terminal(es).
  - ii. Alternativamente, pulse **TX ONE** (botón programable derecho) para transferir una entrada al (los) otro(s) terminal(es).
  - iii. Pulse el Código de 2 cifras del terminal o del grupo y luego seleccione todas las entradas de la agenda o una entrada para transferir.  
Nota : "00" significa todos los terminales
  - iv. Durante la transferencia de la agenda, la pantalla LCD mostrará "Sending" (Enviando) y un temporizador de cuenta atrás de 2 cifras en la pantalla LCD para indicar los números de la agenda pendientes de envío.
- c. La parte que desea recibir la agenda debe pulsar **2** para entrar en modo recibir.

- i. Cuando entra en modo recepción, la pantalla LCD mostrará "Ready" (Listo).
- ii. Cuando empieza a recibir la agenda, la pantalla LCD mostrará "Get phonebook from Ext. # : xx" (Recibir la agenda desde Ext. # : xx").
- iii. Se emitirá un pitido al recibir cada agenda.
- iv. Durante la recepción de la agenda, la pantalla LCD mostrará un temporizador de cuenta atrás de 2 cifras para indicar los números de la agenda pendientes de recepción.

Nota : Transferencias de agendas realizadas mediante interfaces inalámbricas pueden resultar en transmisiones incompletas, debido a interferencias.



## Restricción de Llamadas

1. Bloquear llamadas a larga distancia o internacionales por parte de los usuarios. También, bloquear llamadas entrantes desde líneas externas o desde otros terminales registrados. Necesitará saber la contraseña para entrar en la configuración. La contraseña por defecto es "0000".

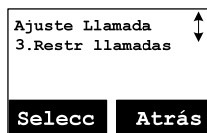
2. Pulse **MENÚ**-4-3 para entrar en la opción Restring Llamada. Inserte la contraseña seguida del botón en pantalla izquierdo **OK**



## Bloquear Llamadas Salientes

1. Utilice el botón de desplazamiento  o  para activar o desactivar esta configuración. Pulse **SELECC** para confirmar la selección. Nota: el valor predeterminado de la opción Restr. Llamadas es "Off".

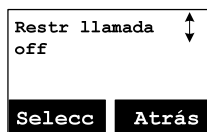

2. Para agregar el código de restricción de llamadas
  - a. Una vez activada la función de restricción de llamadas, puede especificar el código de dicha función. Pulse el botón en pantalla izquierdo **AÑADIR** y, a continuación, inserte el código de restricción de llamadas. Una vez especificado el número, Pulse el botón en pantalla izquierdo **GUARDA** para guardarlo.
    - (1) Puede introducir hasta 5 dígitos por prefijo. Por ejemplo, si desea bloquear todas las llamadas que se realicen a móviles puede insertar 6 como código de restricción de llamadas, pero también

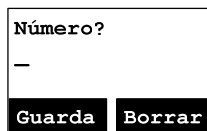

puede restringir llamadas internacionales poniendo el "00" o a países concretos, como por ejemplo "0034".

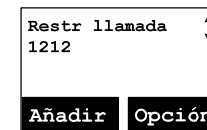

- (2) Si la estación base está conectada a una centralita o similar, debe incluir también **el dígito (o código) de acceso a línea**, o no podrá llamar.
- b. Pulse **OPCIÓN** para eliminar o editar los prefijos de restricción de llamadas.
- c. Se pueden programar hasta 5 prefijos diferentes de restricción de llamadas.
- d. Si desea bloquear todas las llamadas salientes, inserte "\* \* \* \* \*" y Pulse el botón en pantalla izquierdo **GUARDA** para guardarlo. Todas las llamadas salientes se restringirán.



## Bloquear Llamadas Entrantes

1. Pulse **SELECT** (Seleccionar) para confirmar su selección para llamadas "Entrantes".



Utilice  o el botón de desplazamiento  para seleccionar el elemento que desea bloquear.

- a. Pulse **SELECT** (Seleccionar) para confirmar su selección de recepción o bloqueo de transmisiones.



Pulse **CHANGE** (Cambiar) para seleccionarentre Activado y Desactivado con respecto a esta configuración.

Nota : "Activado" significa que puede recibir transmisiones desde otros terminales o desde la base. "Desactivado" significa que desea restringir las transmisiones desde otros terminales o desde la base.

- b. Pulse **SELECT** (Seleccionar) para confirmar su selección de recepción o bloqueo de llamadas de línea.

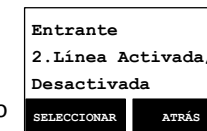

Pulse **CHANGE** (Cambiar) para seleccionarentre Activado y Desactivado con respecto a esta configuración.

Nota : "Activado" significa que puede recibir llamadas desde líneas externas; "Desactivado" significa que desea

restringir las llamadas de líneas externas.

- c. Pulse **SELECT** (Seleccionar) para confirmar su selección de recepción o bloqueo de llamadas de interfón.

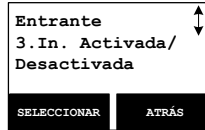

Pulse **SELECT** (Cambiar) para seleccionar entre Activado y Desactivado con respecto a esta configuración.

Nota : “Activado” significa que puede recibir llamadas de interfón desde otros terminales o la base; “Desactivado” significa que desea restringir las llamadas de interfón desde otros terminales o la base.

## Llamada con prestación programable

1. Si la base del sistema FREESTYL 2 se instala detrás de una centralita, es posible preprogramar algunas de las funciones más habituales de las centralitas para su cómodo uso desde el menú.
2. Se pueden preprogramar un total de 10 códigos de llamada de función, los que más frecuentemente utilice.
3. Asigne un nombre a los códigos de llamada de función para identificarlos y prográmelos :

- a. Pulse el botón en pantalla Derecho **MENÚ** mientras el portátil se encuentra en el modo de espera.

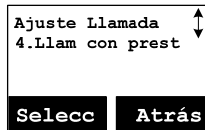

- b. Pulse “4” dos veces para entrar en el menú “Llam con prestac”.

- c. Pulse el botón en pantalla Izquierdo **AÑADIR** para agregar una nueva entrada de llamada de función.

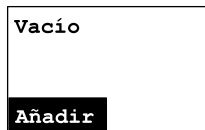

- d. Teclee el nombre de la función (de la misma forma que si creara una entrada de la agenda), por ejemplo “Trans. A 70” (transferir a la ext. 70).

Pulse el botón en pantalla Izquierdo **GUARDA** para confirmar la operación.

- e. Inserte el código de llamada de función de la función de centralita correspondiente, por ejemplo F70

Pulse el botón en pantalla Izquierdo **GUARDA** para confirmar la operación.

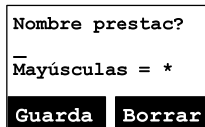

Nota: “F” representa la tecla Flash (R).

- f. La 1ª función y su código correspondiente aparecerán en la pantalla LCD.



- g. Pulse el botón en pantalla Derecho **OPCIÓN** para eliminar o editar la llamada de función que programó en el sistema.

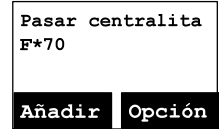

- h. Repita las mismas operaciones para programar la 2ª (y sucesivas) funciones que desee utilizar con más frecuencia.

4. Como usar la función durante la llamada.

- a. Mientras está en conversación, pulse el botón en pantalla Derecho **OPCIÓN**

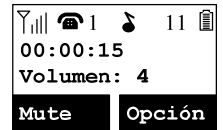

- b. Pulse el número correspondiente a la función que desee realizar.. En el ejemplo, pulsando “0” para ejecutar la función “Trans. A 70” (transferir a la ext. 70).

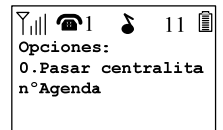

### Notas:

1. Esta función es de gran utilidad cuando la base del sistema FREESTYL 2 está conectado a una centralita.
2. Si no ha preprogramado ninguna llamada de función en el sistema, solamente aparecerá “Nº.Agenda” en el menú **OPCIÓN**.
3. La función programable del FREESTYL 2 puede no funcionar con todas las centralitas o teléfonos con teclado debido a la gran diversidad de sistemas patentados.



## Identificación del llamante

1. En caso necesario, póngase en contacto con su operador de telefonía local para solicitar esta función. El dispositivo recibe y muestra la información del llamante transmitida por el operador de telefonía local. Esta información puede incluir el



número de teléfono, la fecha y la hora.  
El FREESTYL 2 puede almacenar hasta 50 llamadas.

- La pantalla mostrará la fecha y hora de la llamada en la primera línea, el nombre en la segunda línea y el número de teléfono en la tercera línea.  
Si hay un registro no leído se mostrará la palabra "NUEVO" al final de la primera línea de la pantalla.
- Cuando vea un registro de llamada, podrá marcar el número, guardarlo en la agenda o eliminarlo.

### Ver un registro de llamada

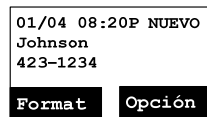

- Para ver el registro de llamadas, pulse .  
Pulse el botón  o  para recorrer los números y nombres (si están disponibles).





- Pulse el botón en pantalla Derecho **OPCIÓN**.  
Podrá elegir la opción de guardar, eliminar el registro o borrarlos todos con los botones  o .

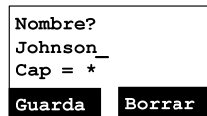

#### a. Guardar el registro de llamadas:

- Pulse el botón en pantalla Derecho **SELECC**. A continuación, podrá utilizar el botón  o  para desplazarse hasta el nombre y presionar **BORRAR** para editarlo.  
A continuación, Pulse el botón en pantalla Izquierdo **GUARDA** para guardar el nombre.



- Utilice el botón  o  para desplazarse hasta el número y Pulse **BORRAR** para editar el número.  
A continuación, Pulse el botón en pantalla Izquierdo **GUARDA** para guardar el número.



- Después de realizar el proceso anterior, el registro de llamada se guardará en la agenda.

#### b. Eliminar un registro de llamada:

- Pulse el botón en pantalla Derecho **SELECC** seguido del botón en pantalla Izquierdo **SÍ** para confirmar la eliminación.

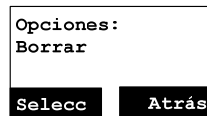

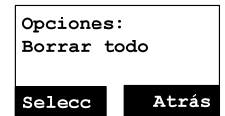

#### c. Eliminar todo:

- Pulse el botón en pantalla Derecho **SELECC** seguido del botón en pantalla Izquierdo **SÍ** para confirmar la eliminación de todos los registros.



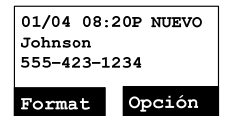

### Llamar a uno de los números

- Cuando se muestre el número del llamante, pulse  o  para marcar este número.
- El número del llamante se mostrará como un número de 9 dígitos con un código de área de 3 dígitos seguido del número de teléfono de 6 dígitos.



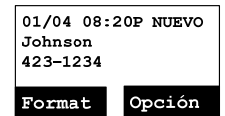

El número del registro de llamada se puede modificar para que cumpla las normas de marcación locales.

- Pulse el botón  y utilice el botón  o  para desplazarse al registro de llamada.
- Para mostrar el número de teléfono sin "1" o sin el código de área, Pulse el botón en pantalla Izquierdo **FORMAT**.
- Por ejemplo, si el número almacenado en el registro de llamada es "1-555-423-1234", Pulse el botón en pantalla Izquierdo **FORMAT** una vez y el número mostrado cambiará a "423-1234".

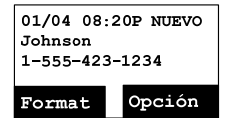

Pulse el botón en pantalla Izquierdo **FORMAT** una vez más y el número cambiará a "555-423-1234".  
Pulse el botón en pantalla Izquierdo **FORMAT** por tercera vez y el número cambiará al número original "1-555-423-1234".



- Pulse  o  para marcar este número mostrado, el cual cumple las normas de marcación.

Nota: normalmente, el formato estándar del número de teléfono es de 10 u 11 dígitos. Si el número no tiene ese formato (por ejemplo, tiene más de 11 dígitos), entonces el número mostrado no se modificará según se indica en el elemento 5 anterior cuando se pulse el botón en pantalla Izquierdo **FORMAT**.

### Indicador visual de mensaje pendiente (VMWI)



La función VMWI es compatible con mensajes FSK recibidos a través de la línea telefónica; Activará un icono en el terminal y el LED de parpadeará en la base.

### Notas:

1. Es necesario tener una suscripción a un servicio de buzón de voz con su compañía telefónica.
2. Si el terminal sigue mostrando el icono incluso después de que ha escuchado todos los mensajes, apáguelo manteniendo pulsado el botón "Caller ID" (Identificador de Llamadas) en el terminal.

### Ajustar la Ganancia del Micrófono del Terminal

Si desea utilizar el terminal en otro lugar de trabajo o ambiente, para mejorar la calidad de voz para la otra parte, puede ajustar la ganancia del micrófono del terminal para adaptarse al nuevo lugar.

- a. Pulse el botón **MENÚ** (botón programable derecho) mientras el terminal está en modo de espera.
- b. Pulse "5" (Configuraciones de Teléfono), seguido por "1" para entrar en el menú "Mic. Gain" (Ganancia de Micrófono).
- c. Utilice el botón  o  para desplazarse por las opciones: "Standard" (Estándar), "Medium" (Medio) y "Low" (Bajo).
- d. Si está utilizando el terminal en un ambiente silencioso o en una sala de reuniones, se recomienda el nivel "Standard" (Estándar).

Si está utilizando el terminal en un ambiente ruidoso, como una fábrica o en exteriores, se recomienda el nivel "Medium" (Medio) o "Low" (Bajo).

### Ajustar el Timbre de los Auriculares

Para evitar la pérdida de una llamada debido a que suena a través de los auriculares, puede cambiar el timbre para que suene desde el altavoz del terminal o desde el receptor de los auriculares.

- a. Pulse el botón **MENÚ** (botón programable derecho) mientras el terminal está en modo de espera.
- b. Pulse "5" (Configuraciones de Teléfono), seguido por "9" para entrar en el menú "Headset Ring" (Timbre de Auriculares).
- c. Seleccione "Activado" y el timbre sonará desde el receptor de los auriculares; Si selecciona "Desactivado", sonará desde el altavoz del terminal.

### Vigilabebés

Permite configurar cualquiera de los terminales como "unidad de bebé" para vigilar el movimiento del bebé o de un anciano.

Cuando se habilita el vigilabebés, la "unidad de bebé" entra inmediatamente en modo vigilancia mediante un intercomunicador de doble dirección.

Por ejemplo, si se configura el terminal A como "unidad de bebé", cuando se efectúa una llamada de intercomunicador desde el terminal B, el terminal A entrará automáticamente en modo vigilancia sin sonar; además, usted puede escuchar todo movimiento cercano al terminal A mediante el terminal B.





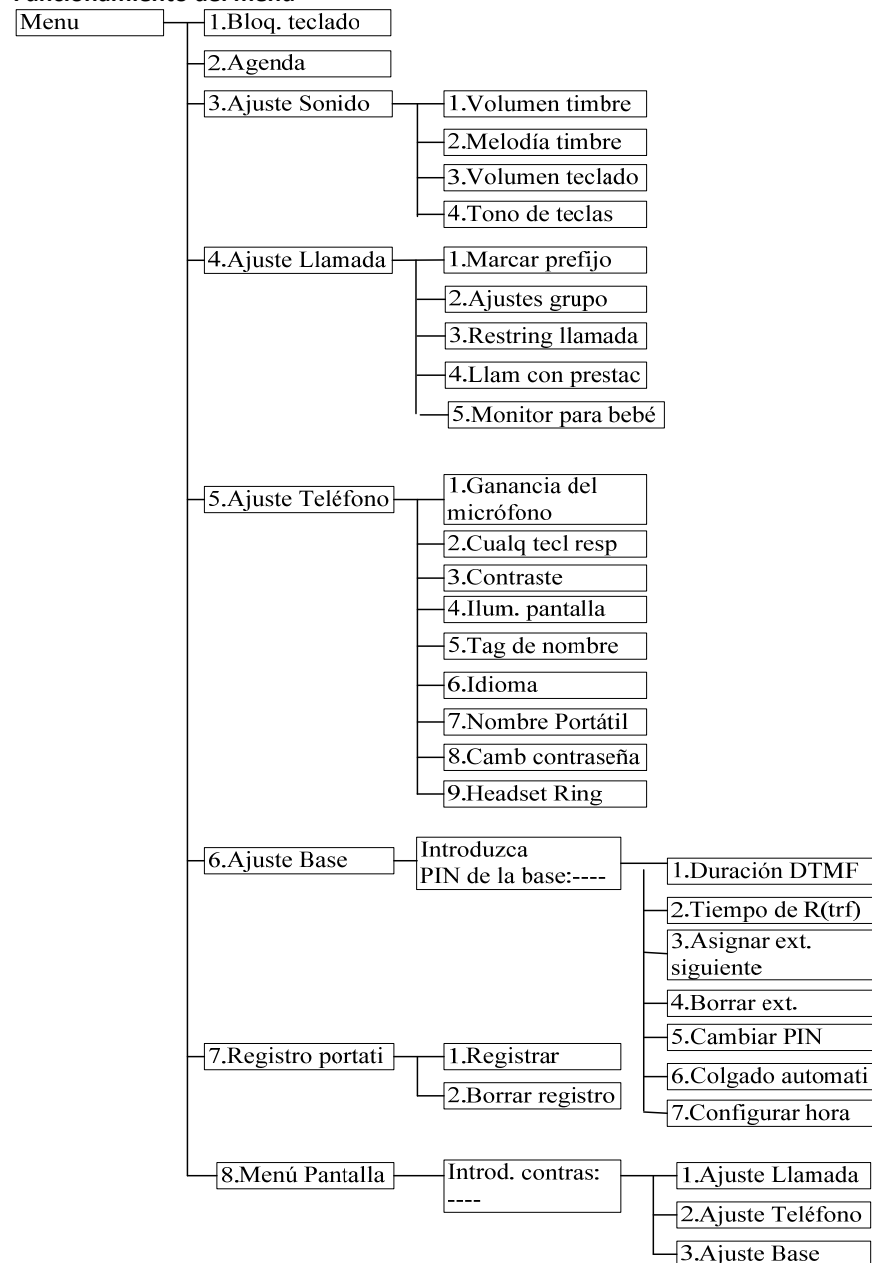

- a. Pulse la tecla programable **MENÚ** (MENÚ) (Derecha) mientras el terminal está en modo espera.
- b. Pulse "4" (Configuraciones de Llamada), y a continuación "5" para acceder al menú "Vigilabebés".
- c. Pulse "CHANGE" (CAMBIAR) para alternar entre ON (ACTIVADO) y OFF (DESACTIVADO). La posición por defecto es OFF.



Recuerde: Para evitar molestias durante la vigilancia, el terminal exclusivo no aceptará ninguna llamada entrante, a excepción del intercomunicador.





## Funcionamiento del menú



1. Pulse el botón en pantalla Derecho **MENU** para entrar en el modo de menú mientras el teléfono se encuentra en el modo de espera.  
 Nota: puede presionar o , seguido del botón en pantalla Izquierdo **SELECC** para confirmar el menú seleccionado. O bien, Pulse el dígito directamente para confirmar el menú seleccionado. Por ejemplo, Pulse el botón en pantalla Derecho **MENU** seguido de 3 y 1 para seleccionar la opción Volumen timbre.
2. Pulse "1" para seleccionar Bloq. teclado (consulte el funcionamiento de esta opción en la página 34).
3. Pulse "2" para agregar, eliminar, editar y ver la agenda (consulte las instrucciones de la agenda en la página 39).
4. Pulse "3" para establecer la configuración de la opción Ajuste Sonido:
  - a. Pulse "1" para seleccionar el Volumen del Timbre:  
 Hay dos opciones para el volumen del timbre: Línea (para llamadas entrantes) e Interfón (para llamadas de interfón). Configure cada opción de la forma correspondiente.  
 Al configurar cada opción, utilice o para desplazarse por las 6 opciones: "Off" (Desactivado), "Low" (Bajo), "Medium" (Medio), "High" (Alto), "Vibrate" (Vibrar) y "Vibrate & High" (Vibrar y Alto). Pulse **SELECT** (Seleccionar) (botón programable izquierdo) para guardar la selección. Por defecto = Medio.
  - b. Pulse "2" para seleccionar el Tono del Timbre:  
 Hay dos opciones para el tono del timbre: Línea (para llamadas entrantes) e Interfón (para llamadas de interfón). Configure cada opción de la forma correspondiente.  
 Utilice o para desplazarse por los 8 tonos y pulse SELE (botón programable izquierdo) para guardar su selección. Por defecto = 1.  
 Nota: Los timbres 1 a 4 vibran y timbran simultáneamente, los timbres 5 a 8 vibran en el primer timbre, después sólo timbran.
  - c. Pulse "3" para seleccionar Volumen teclado para establecer el volumen cuando se presiona un botón:  
 Utilice o para recorrer las 4 opciones: Off, Bajo, Medio y Alto. Pulse el botón en pantalla Izquierdo **SELECC** para guardar la selección. Valor predeterminado = Medio.
  - d. Pulse "4" para seleccionar la opción Tono de teclas:  
 Utilice o para recorrer las 4 opciones: 1, 2, 3 y 4. Pulse el botón en pantalla Izquierdo **SELECC** para guardar la selección. Valor predeterminado = 1.

5. Pulse "4" para acceder a la función Ajuste Llamada:
  - a. Pulse "1" para acceder a la función Marcar prefijo:
    - (1) Pulse  o  para activar o desactivar la función de marcar prefijo. Valor predeterminado: Off.
    - (2) Si selecciona "On", el portátil solicita el prefijo . Puede insertar hasta 14 dígitos.
    - (3) Utilice el botón en Pantalla **BORRAR** para editar el prefijo.
    - (4) Pulse el botón en pantalla Izquierdo **GUARDA** para confirmar la selección.
    - (5) Cuando esta función está activada, la pantalla LCD le pedirá al usuario la información correspondiente en cada llamada saliente. El prefijo actual también se muestra en pantalla.
    - (6) Esta función es útil para códigos de acceso, tarjetas de llamadas, tarjetas de llamadas de crédito, etc.
  - b. Pulse "2" para acceder a la función Ajustes grupo. Consulte la sesión Suscripción a grupos de portátiles en la página [37](#).
  - c. Pulse "3" para seleccionar la opción "Restr llamada". Consulte la sección Restricción de llamadas en la página [42](#).
  - d. Pulse "4" para acceder a la función "Llam con prestac". Consulte la sección Llamada de función programable en la página [45](#).
  - e. Pulse "5" para configurar el Vigilabebés: consulte el funcionamiento del Vigilabebés en la página [51](#).
6. Pulse "5" para acceder a la función Ajust Teléfono:
  - a. Pulse "1" para configurar la Ganancia del Micrófono: Consulte la operación de la Ganancia del Micrófono en la Página [50](#).
  - b. Pulse "2" para acceder a la opción Cualq tecl resp.: Utilice el botón en pantalla Izquierdo **CAMBIA** para seleccionar y confirmar el valor de activación o desactivación de la opción.  
Nota: si esta opción está activada, Pulse cualquier botón (excepto ) para responder a una llamada entrante.
  - c. Pulse "3" para acceder a la función Contraste para la pantalla LCD:
    - (1) Utilice  o  para recorrer los 8 valores disponibles (1 a 8). El valor predeterminado es 4.
    - (2) Pulse el botón en pantalla Izquierdo **GUARDA** para confirmar la selección.
  - d. Pulse "4" para acceder a la función "Ilum. Pantalla" para la pantalla LCD:
    - (1) Utilice  o  para recorrer las 3 opciones disponibles (1~3): 1, 8 segundos; 2, activada; 3, desactivada. El valor predeterminado es "8 segundos".

- (2) Pulse el botón en pantalla Izquierdo **GUARDA** para confirmar la selección.
  - e. Pulse "5" para acceder a la opción Tag de nombre:
    - (1) Utilice  o  para recorrer las opciones disponibles: On u Off. El valor predeterminado es "Off" (desactivar).
    - (2) Pulse el botón en pantalla Izquierdo **GUARDA** para confirmar la selección.

Nota: Cuando está activada, relaciona el número del llamante con las entradas de la agenda; si hay coincidencia, la pantalla LCD mostrará el nombre en lugar de la simple información del número del llamante (puede ser necesario contratar el servicio de llamada en espera con identificación del llamante al operador de telefonía local).
  - f. Pulse "6" para acceder al menú de Idioma:
    - (1) Utilice  o  para recorrer las 3 opciones disponibles ( Inglés, Español, Francés). El valor predeterminado es "Inglés".
    - (2) Pulse el botón en pantalla Izquierdo **GUARDA** para confirmar la selección.
  - g. Pulse "7" para acceder a la opción Nombre Usuario:
    - (1) Inserte los caracteres utilizando la tabla de caracteres y el método comentados en la sección Operaciones con la agenda.
    - (2) También puede utilizar  o  para mover el cursor hacia atrás y hacia delante para realizar una inserción a la izquierda del mismo, o para eliminar el carácter situado sobre el cursor o a la izquierda de él si dicho cursor se encuentra a la derecha del último carácter.
    - (3) Pulse el botón en pantalla Izquierdo **GUARDA** para confirmar la configuración.

Nota: Una vez insertado el nombre personalizado se mostrará en pantalla cuando el portátil esté en el modo de espera.
  - h. Pulse "8" para acceder la opción Cambiar contraste:
    - (1) Esta función permite cambiar el contraste de la pantalla.
    - (2) A continuación, pulse el botón en pantalla Izquierdo **GUARDA** para guardar el nuevo ajuste del contraste.
  - i. Pulse "9" para configurar elTimbre de los Auriculares: Consulte la operación del Timbre de los Auriculares en la Página [51](#).
7. Pulse "6" para acceder la función Ajuste Base:
 



Para entrar en este menú es necesario insertar antes un código PIN (4 dígitos). Nota: el código PIN es para la configuración de la base, el predeterminado es "0000".

    - a. Pulse "1" para acceder la función Duración DTMF.

- (1) Inserte la duración DTMF (90~200 ms) y pulse el botón en pantalla Izquierdo **OK** para confirmar la configuración. El valor predeterminado es 100 ms.

Nota: consulte a su distribuidor antes de realizar el cambio. Si la duración no coincide con la configuración de la red telefónica pública conmutada o de la centralita, el sistema puede funcionar de forma incorrecta. Siempre puede volver a poner el valor predeterm.

- b. Pulse "2" para seleccionar una temporización de la tecla R (flash). El valor predeterminado es 600 ms **y el adecuado para España es 100 ms.**

- (1) Utilice  o  para recorrer las 9 opciones: 100~900 ms.
- (2) Pulse el botón en pantalla Izquierdo **SELECC** para confirmar la selección.

Nota: el valor predeterminado (600 ms) no funciona en todos los países o centralitas. El cambio de este valor puede hacer que el botón Flash no funcione o cuelgue la llamada. Pruebe con los diferentes valores hasta encontrar el que funcione bien.

- c. Pulse "3" para acceder a la función Asig N° Portat.
  - (1) Marque el número de portátil de 2 dígitos y Pulse el botón en pantalla Izquierdo **OK**.
  - (2) Esta función establece que número asignará la base al siguiente portátil que registre. Es útil si se quiere registrar uno o varios portátiles con números consecutivos.
- d. Pulse "4" para acceder a la función Borr. portátil.
  - (1) Marque el número de portátil de 2 dígitos y Pulse el botón en pantalla Izquierdo **OK**.
  - (2) La base borrará el identificador del portátil del sistema.
- e. Pulse "5" para acceder a la función Cambiar PIN:
  - (1) Inserte el nuevo PIN seguido del botón en pantalla Izquierdo **OK**.

Nota: el PIN predeterminado es "0000".
- f. Pulse "6" para acceder a la función Auto Colgado:
  - (1) Utilice el botón en pantalla Izquierdo **CAMBIA** para seleccionar y confirmar el valor de activación o desactivación de la opción. El PIN predeterminado es "0000".

Nota: si se activa, el dispositivo FREESTYL 2 colgará automáticamente si el otro extremo cuelga. No obstante, esta función depende de si la centralita o la red telefónica pública conmutada envía la señal "Inversión de línea" después de colgar.
- g. Pulse "7" para acceder a la función Establecer hora para admitir el formato de identificación de llamante DTMF:
  - (1) Utilice el botón en pantalla Izquierdo **CAMBIA** para seleccionar y confirmar el valor de activación o desactivación de la opción. El PIN predeterminado es "0000".

Nota: si se activa, el dispositivo FREESTYL 2 colgará automáticamente si el otro extremo cuelga. No obstante, esta función depende de si la centralita o la red telefónica pública conmutada envía la señal "Inversión de línea" después de colgar.

8. Pulse "7" para registrar o anular el registro de portátiles y para establecer la

configuración de multibase. Consulte la sección Registro de portátiles en la página [36](#) y la sección Configuración multibase en la página [48](#).

9. Pulse "8" para acceder a la función Menú Pantalla:  
Para evitar un mal uso de los menús "Ajuste Llamada" (**MENU-4**), "Ajust Teléfono" (**MENU-5**) y "Ajuste Base" (**MENU-6**), puede ocultarlos para que otras personas que usen el portátil no tengan la oportunidad de realizar configuraciones incorrectas en dichos menús.  
Nota: para entrar en Menú Pantalla es necesario especificar una contraseña.
  - a. Pulse "1" para establecer la ocultación o visualización del menú Ajuste Llamada.
    - (1) Utilice el botón en pantalla Izquierdo **CAMBIA** para seleccionar y confirmar el valor de activación o desactivación de la opción.
  - b. Pulse "2" para establecer la ocultación o visualización del menú Ajuste Teléfono.
    - (1) Utilice el botón en pantalla Izquierdo **CAMBIA** para seleccionar y confirmar el valor de activación o desactivación de la opción.
  - c. Pulse "3" para establecer la ocultación o visualización del menú Ajuste Base.
    - (1) Utilice el botón en pantalla Izquierdo **CAMBIA** para seleccionar y confirmar el valor de activación o desactivación de la opción.

Nota: Seleccione "On" para mostrar el menú en pantalla. Seleccione "Off" para ocultar el menú.

## Índice

- A

Agenda, 14, 15, 16, 17, 29, 39, 41, 42, 45, 46, 47, 53, 55  
Ajustar el volumen de voz del altavoz del portátil, 33  
Ajustar el volumen de voz del receptor (auricular) del portátil, 33  
Ajustes de llamadas, 16, 18, 20, 37, 49, 50, 51, 54, 57  
Altavoz, 14, 30, 31, 33, 48  
Antena para exteriores, 10, 22  
Anulación del registro, 36  
Audífono, 4

- B

Batería de repuesto, 10  
Batería, 5, 7, 10, 24, 26, 27, 35  
Bloqueo del teclado, 34, 53  
Botón de registro, 22  
Botón Restablecer, 22

- C

Cambiar PIN, 18, 19, 56  
Características básicas de la base, 22  
Características del cargador, 24  
Características del portátil, 13  
Carga de la batería, 13  
Conector de línea, 22  
Configuración de grupo, 18, 37  
Configuración del teléfono, 18, 20, 50, 51, 54, 57  
Configuración multibase, 18, 48, 57  
Conversación/Flash, 14  
Corte de energía, 5

- D

Descarga eléctrica, 4, 5, 6,  
DND, 15  
Duración DTMF, 18, 56

- E

Emergencia, 4  
Especificaciones técnicas, 62  
Establecer la hora, 20

Estación base, 5, 6, 9, 10, 14, 15, 20, 22, 25, 26, 27, 28, 30, 36, 43  
Etiquetación de nombres, 15, 55

- F

Flash programable, 19  
Flash, 14, 19, 36, 45, 48, 50, 56  
Funcionamiento de la base, 27

- G

Gestor de llamadas, 49, 54

- I

Identificador de grupo, 15, 30, 38, 42  
Identificador de la base, 48  
Identificador del llamante, 15, 20, 31, 32, 46, 47, 50, 55, 56  
Identificador del portátil, 27, 36, 38, 42, 56  
Ilustración de la base, 21  
Ilustración del cargador, 23  
Indicador visual de mensaje en espera, 50  
Índice de direcciones de dos dígitos, 13  
Información sobre normativas, 8  
Instalación de la estación base, 25  
Instalación del portátil y el cargador, 26  
Instrucciones de seguridad, 4  
Instrucciones generales de seguridad, 4  
Instrucciones relacionadas con la seguridad de la batería, 7  
Instrucciones relacionadas con la seguridad del producto, 5  
Inversión de línea, 57  
Ion-litio, 7, 10

- L

Lista de comprobación del equipo, 10  
Llamada bidireccional/interna, 14, 29, 30  
Llamada de función programable, 17, 45, 46  
Llamada de función, 17, 45, 54  
Llamada en curso, 35  
Llamada en espera con identificador de llamante, 15, 55  
Llamada en espera, 14, 55  
Llamada entre portátiles, 29, 30

- M

Marcación rápida, 29  
Marcapasos, 4  
Memoria, 27  
Mensaje de advertencia, 24  
Modo de conversación, 14, 27, 46  
Modo de menú, 27, 53  
Modo de registro, 22, 27, 36, 48  
Modo INACTIVIDAD, 17, 27, 35

- N  
No molestar (timbre desactivado), 15, 34
- P  
PIN de la base, 18, 19, 20
- R  
Ranura para cargar portátiles, 24  
Realizar una llamada bidireccional/interna, 29  
Realizar una llamada de teléfono, 29  
Realizar una transmisión, 33, 37  
Recargar y cambiar la batería, 35  
Recibir una llamada de teléfono, 31  
Recibir una llamada interna, 32  
REG, 22, 37, 48  
Registrar base, 49  
Registro de llamada, 15, 16, 17, 46, 48  
Registro de portátiles, 36, 57  
Registro de varios portátiles, 15  
REN, 8  
Restricción de llamadas, 42, 54  
Retener llamadas, 17  
Retener una llamada, 33  
RSSI, 13
- S  
Selección de base, 50  
Selecciones de grupo, 37  
SILENCIO, 15, 32, 34  
Suscripción a grupos de portátiles, 30, 54
- T

Temporizador de llamada, 17  
Timbre, 14, 15, 20, 27, 31, 32, 34, 48, 51, 53, 55  
Tono de los botones, 17  
Tono DTMF, 18  
Transferencia de llamadas, 38  
Transformador, 22, 24, 25  
Transmisión, 14, 16, 22, 30, 31  
Transmitir a todos los portátiles, 30  
Transmitir a un grupo de portátiles, 30  
Transmitir a un portátil individual, 31

- V  
Ver registro de llamada, 46  
Vibrador, 15  
Visualización del menú, 57  
Volumen del timbre, 14, 15  
Volver a marcar, 16, 31

## Especificaciones técnicas

Especificaciones eléctricas	Estación Base	Teléfono portátil
Frecuencia	902-928 MHz	902-928 MHz
Potencia de RF	Pico: 27 dBm Promedio: 21 dBm	Pico: 26 dBm Promedio: 20 dBm
Separación de canales	101 kHz	101 kHz
Número de Canales	252	252
Modulación	MSK codificado diferencialmente	MSK codificado diferencialmente
Acceso múltiple	Frequency Hopping TDD	Frequency Hopping TDD
Frequency Hopping Preciso	100 por segundo	100 por segundo
TDMA Largo del marco	10 ms	10 ms
Número de ranuras / Frame	4	4
Sensibilidad del receptor	< -111 dBm (@ BER 10 <sup>-2</sup> )	< -111 dBm (@ BER 10 <sup>-2</sup> )
Conector de antena	Reverse TNC	No estándar
Ganancia de la Antena	2 dBi	1.5 dBi (antena más corta) 2.5 dBi (antena de largo)
Potencia TX de control de gama	19~27dBm	19~26dBm
Interfaz Teléfono	RJ11 x 2	NA
Codificación de voz	8 kbps G.729AB	8 kbps G.729AB
Codificación de canal	8 kbps Convolutional + CRC	8 kbps Convolutional + CRC
Tasa de transmisión de datos	85.333 kbps	85.333 kbps
User Data Rate	64 kbps dúplex	64 kbps dúplex
Dúplex	Time Division Duplex (TDD)	Time Division Duplex (TDD)
Calidad de voz	TIA/EIA-470B	TIA/EIA-470B
Número de Identificación del sistema	65,536	65,536
Número de Identificación del sistema	20-50 Hz, 30-90 Vrms	NA
Tiempo de Flash	100-900 ms programable	NA
Fuente de energía	AC/DC 100~240V/12V,1A SW Adaptador	3.7V/1100 mAh Li-Ion Batería opcional: 3.7V/1700mAh
Cargador actual	NA	550 mA (850 mA for Ranura de la batería de repuesto)
Tiempo de carga	NA	3 hours
Reglamento de Cumplimiento	FCC Part 15, Part 68	FCC Part 15, Part 68 Compatible con prótesis auditivas
Temperatura de funcionamiento	0 – 50 °C	-10 – 60 °C
Temperatura de almacenamiento	-40 – 70 °C	-40 – 70 °C
Humedad	20 – 75 %	20 – 75 %
Dimensión	190 x 160 x 208 mm	167 x 47 x 28 mm
Peso	500g	130g

### Notas:

1. NA = No aplicable.
2. El fabricante se reserva el derecho de cambiar los diseños y especificaciones sin previo aviso.